

PHILIPS

HB 576/77

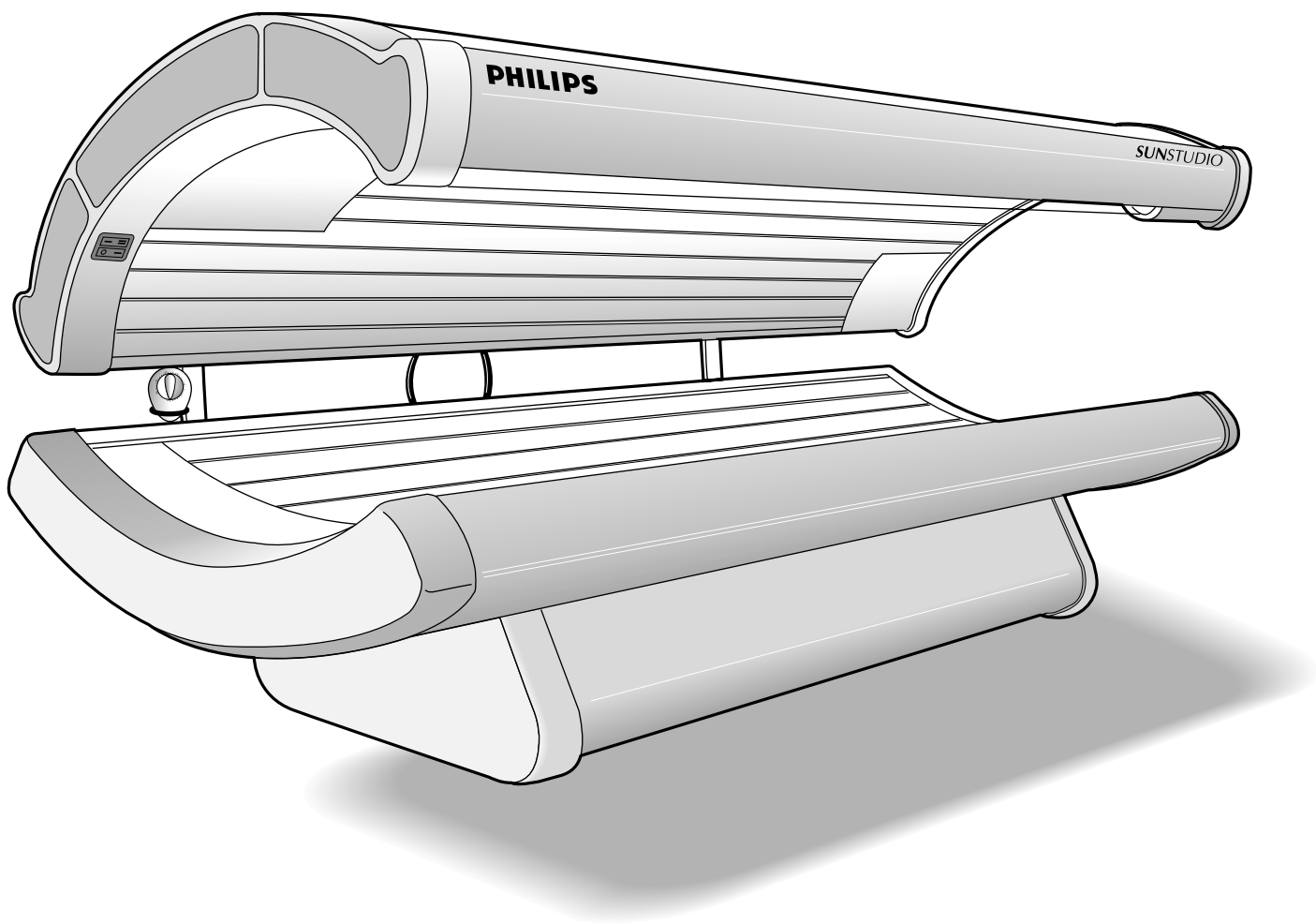

PHILIPS

English	Page 4
• Keep page 3 open when reading these operating instructions.	
Français	Page 10
• Pour le mode d'emploi: dépliez la page 3.	
Deutsch	Seite 16
• Schlagen Sie beim Lesen der Gebrauchsanweisung Seite 3 auf.	
Nederlands	Pagina 22
• Sla bij het lezen van de gebruiksaanwijzing pagina 3 op.	
Italiano	Pagina 28
• Prima di usare l'apparecchio, aprite la pagina 3 e leggete attentamente le istruzioni per l'uso.	
Español	Página 34
• Desplegar la página 3 al leer las instrucciones de manejo.	
Português	Página 40
• Durante a leitura do modo de emprêgo, desdobre e verifique a pág. 3.	
Dansk	Side 46
• Hold side 3 opslået mens De læser brugsanvisningen.	
Norsk	Side 52
• Slå opp på side 3 før De leser videre.	
Svenska	Sid 58
• Ha sidan 3 utvikt när ni läser bruksanvisningen.	
Suomi	Sivu 65
• Pidä sivu 3 auki samalla kun luet käyttöohjetta.	

1

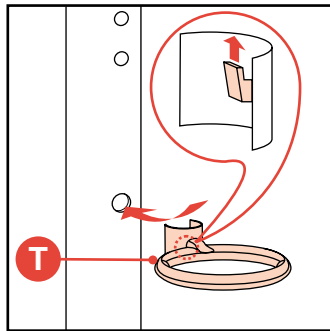
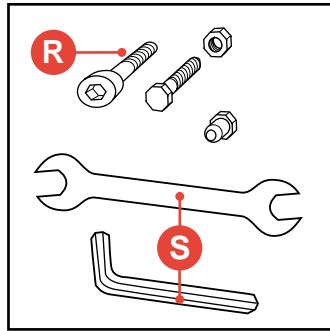
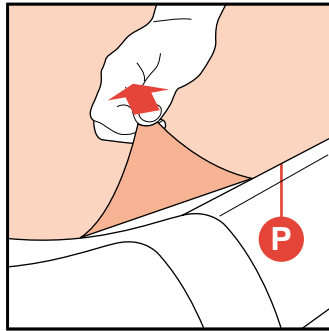
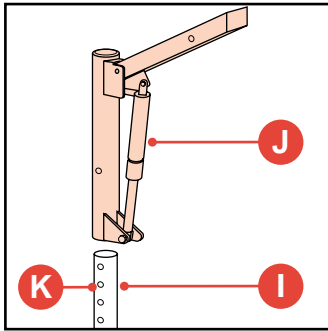
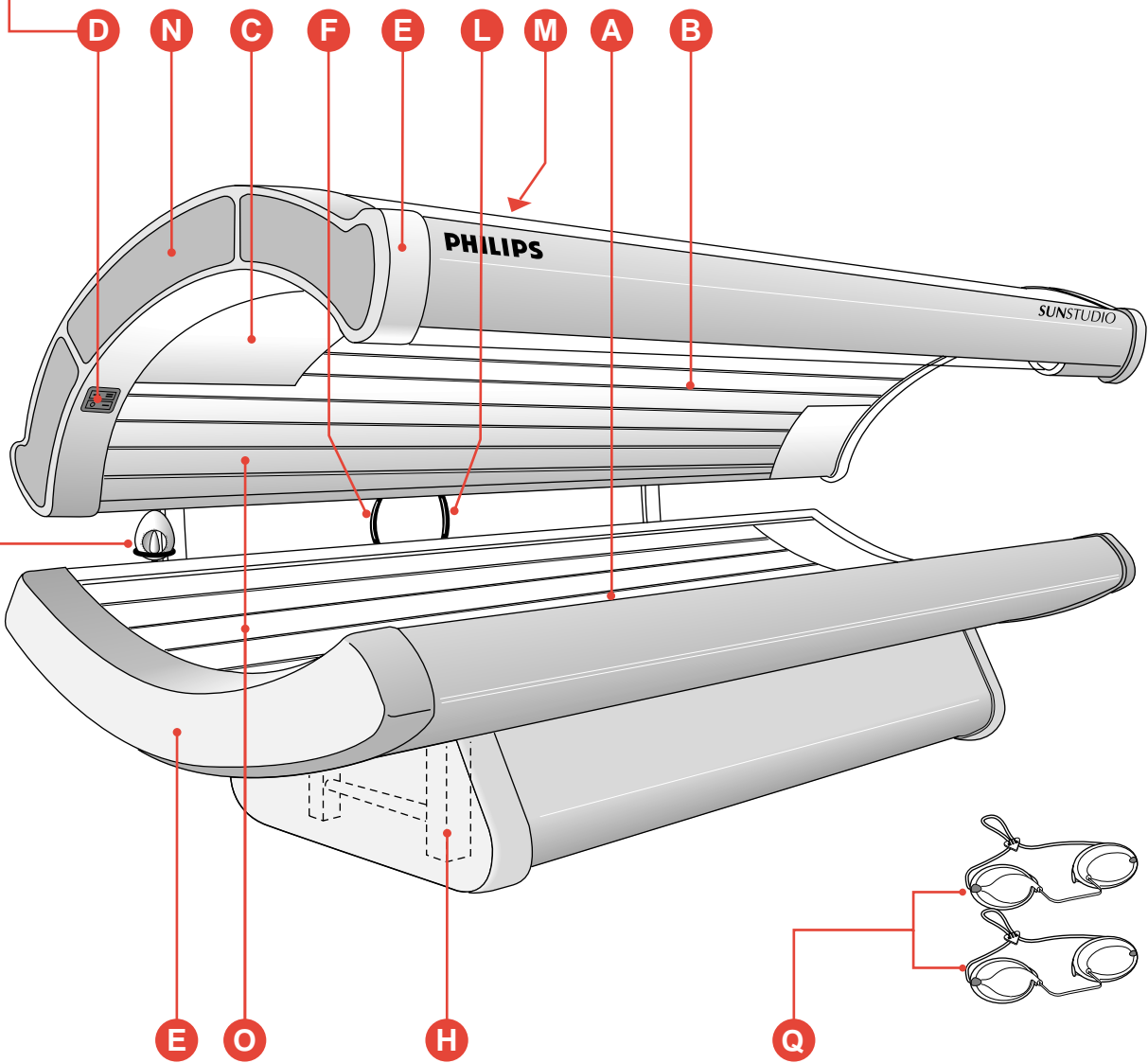
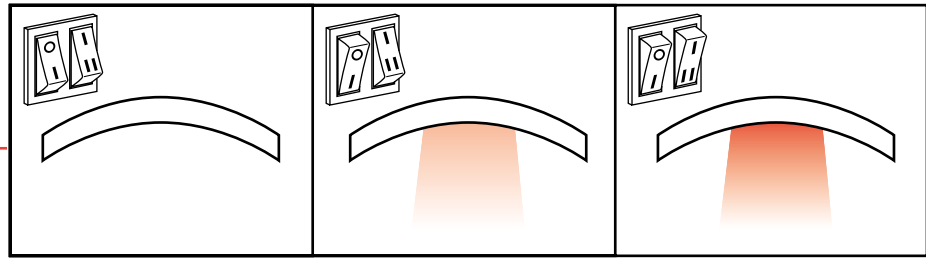

Important

- Before connecting the appliance to the mains socket, check if the voltage indicated on the rating plate corresponds with the mains voltage in your home.
- Water and electricity are a dangerous combination! Therefore, do not use the appliance in wet surroundings (e.g. in the bathroom or shower, or near a swimming pool).
- If you have just been swimming or have just taken a shower, dry yourself thoroughly before using the appliance.
- Take care that children cannot play with the Combi solarium. As a precaution remove the plug from the wall socket after use.
- Do not support the sun couch by any other method than the legs supplied.
- Ensure that the mains cord does not get caught under a supporting leg when placing the sun couch.
- Keep the ventilation openings in the solarium and in the sun couch clear of obstruction when using the Combi solarium.
- Do not exceed the advised session times or the maximum amount of "tanning hours". (See section "UV sessions: How often? And how long?")
- Do not select a shorter operational distance (i.e. the distance between your body and the solarium) than 20 cm (approx. 8").
- Do not treat the body more often than once a day. Avoid intensive skin exposure to natural sunlight on the same day as a UV session.
- If you have any symptoms of illness, if you take any medicines and/or apply cosmetics which increase skin sensitivity, you should not have a UV-session. Special care is also necessary in cases of pronounced individual sensitivity to ultraviolet. When in doubt, please consult your doctor.
- A Combi solarium is not to be used by people who get sunburnt without tanning when exposed to the sun, by persons suffering from sunburn, by children, or by persons who suffer (or have previously suffered) from skin cancer or who are predisposed to skin cancer.
- Consult your doctor if ulcers, moles or persistent lumps develop on the skin.
- Always wear the protective eye goggles while tanning to protect your eyes against excessive doses of ultraviolet, visible light and infrared. (Also refer to section "UV and your health".)
- Remove creams, lipstick and other cosmetics well in advance of a UV session.
- Do not use sunscreen lotions or creams. Do not use suntan lotions or creams either.
- If your skin should feel taut after the sun tanning session, you may apply a moisturizing cream.
- Never use the Combi solarium if the timer or a protective shield has become faulty.
- Colours may fade under the influence of the sun. The same effect may occur when using the appliance.
- Do not expect the appliance to yield better results than the natural sun.

The Sun

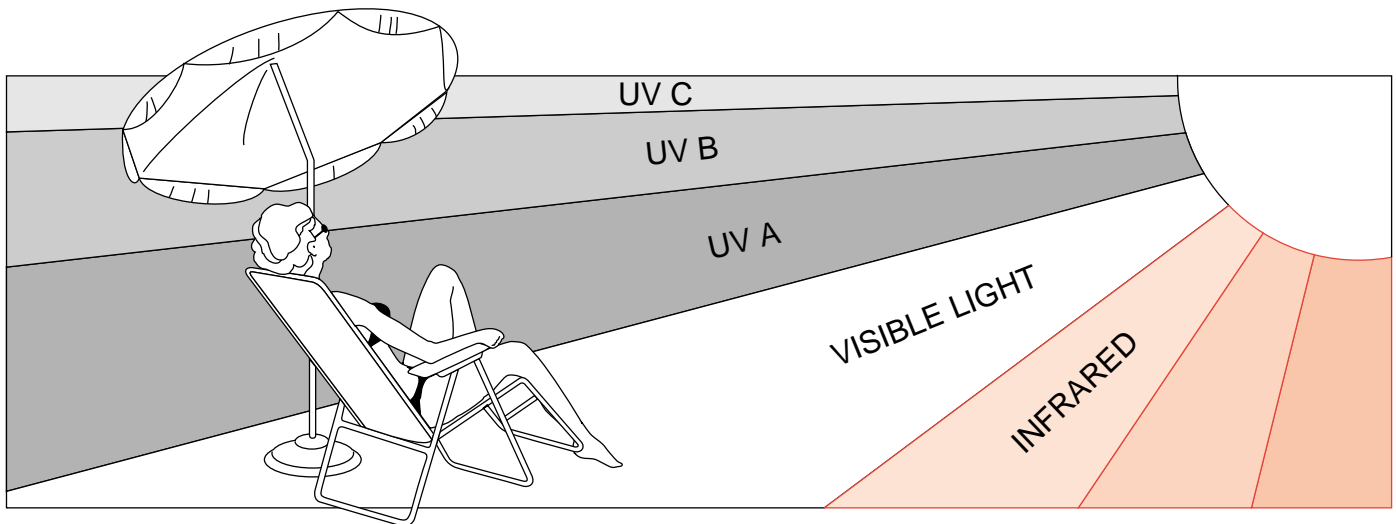

The sun is the source of energy on which all life on earth depends. There are various kinds of solar energy: the sunlight enables us to see, we feel the warmth of the sunshine on our skin, and under the influence of the sun our skin is tanned. These three effects are due to three specific components of the sun radiance spectrum, each of the components having their own wave lengths.

The sun radiates electro-magnetic vibrations with widely different wave lengths. The wave lengths of heat rays or "infrared" (IR) are longer than the wave lengths of visible light. And the wave lengths of "ultraviolet" (UV), which tans our skin, are shorter than these.

Science has managed to reproduce these three kinds of solar radiation: heat (e.g. Infraphil), light (lamps) and UV (solariums, sun couches etc.)

UV-A, UV-B and UV-C

Ultraviolet (UV) is subdivided into UV-A (longer wave lengths), UV-B and UV-C (shorter wave lengths).

UV-C seldom reaches the earth as it is filtered out by the atmosphere.

UV-A and UV-B cause the tanning effect of the skin.

In fact there are two processes which produce tanning, and they are simultaneously effective:

- "**Indirect tanning**". Primarily UV-B stimulates the production of a substance called "melanin", which is necessary for tanning. The effect does not show until a couple of days after the sunbath.
- "**Direct tanning**". The UV-A and also a part of the visible light cause quicker browning without reddening or "getting sunburnt".

The Combi solarium

This Combi solarium emits predominantly UV-A, and also a limited amount of UV-B. It possesses some important features which make tanning at home comfortable and convenient. The sun lamps emit **light, warmth and ultraviolet**, so that it feels just like lying in the natural sun. The lamps have been positioned in such manner that your whole body is tanned evenly, from head to toe. The appliance ensures also perfect browning of the sides of your body.

For your convenience, but also to prevent unintended prolonged exposure (e.g. after falling asleep), a timer-controlled automatic switch-off operates after 30 minutes tanning. As it is with the natural sun, it's wise not to have too much of a good thing! (See section "UV and your health".)

UV and your health

After an excessive exposure to ultraviolet (from the natural sun or from your Combi solarium), the skin may develop sunburn. Beside numerous other factors, such as excessive exposure to the natural sun, improper and excessive use of your Combi solarium will increase the risk of skin and eye disease. The nature, intensity and duration of the radiation on one hand, and the sensitivity of the individual on the other, are decisive on the degree in which these effects can occur. The more skin and eyes are exposed to UV, the more risk increases of diseases such as inflammation of the cornea and/or conjunctiva, damaging of the retina, cataract, premature aging of the skin and skin tumours. Certain medicines and cosmetics increase the sensitivity to UV.

Therefore, it is of great importance

- that you follow the instructions in sections "Important" and "UV sessions: how often? And how long?";
- that you select the advised operational distance of at least 20 cm (approx. 8");
- that you do not exceed the maximum amount of tanning hours per year; (Please see the section "UV sessions (...)")
- that you always wear the provided goggles while tanning.

UV sessions: how often? And how long?

You may have **one UV session per day**, over a period of **five to ten days**. Allow at least 48 hours between the first two sessions. After such a course, you may **rest the skin for a while**.

Approximately **one month** after a course your skin will have lost much of the tan. You might then decide to start a new course.

On the other hand, it is also possible to have **one or two UV sessions per week** after a course has elapsed in order to keep up the tan.

Whatever you may prefer, make sure that you **do not exceed the maximum amount of tanning hours per year**.

- For this Combi solarium this is **28 hours (= 1680 minutes)**.

Example:

Imagine that you take a **10 day** UV course, with an **11 minutes'** session on the **first day** and **24 minutes'** sessions on the **nine following days**.

The entire course then includes (1 x 11 minutes) + (9 x 24 minutes) = **227 minutes**.

- You may have **7 of these courses** over a year. (As 7 x 227 minutes = 11589 minutes.)

From the table it will be seen that **the first session of a course should have a duration of 8 minutes**. This is not dependent upon individual skin sensitivity.

Duration of the UV session in minutes	1st session	rest of min. 48 hours	2nd session	3rd session	4th session	5th session	6th session	7th session	8th session	9th session	10th session	
- for persons with very sensitive skin :	11		15	15	15	15	15	15	15	15	15	15
- for persons with normal sensitive skin :	11		20-25	20-25	20-25	20-25	20-25	20-25	20-25	20-25	20-25	20-25
- for persons with less sensitive skin :	11		25-30	25-30	25-30	25-30	25-30	25-30	25-30	25-30	25-30	25-30

If you think that the sessions are too long for you (e.g. if the skin gets taut and tender after the session), we advise you to reduce the sessions by e.g. 5 minutes.

General description (fig. 1, page 3)

- A Sun couch tube lamps** (Cleo Effect 90 W) and **starters** (S 11)
- B Solarium tube lamps** (Cleo Effect 90 W) and **starters** (S 11)
- C Face tanner lamp** (type HB 577 only) for extra face tanning performance
- D Switches for face tanner** (type HB 577 only)
 - = face tanner switched off.
 - I and I = 70% of full intensity.
 - I and II = full intensity.
- E End caps**
- F Mains cord**
- G Timer**
- H Stand feet**
- I Stand legs**
- J Hinge sections** (with gas springs)
- K Height adjustment holes**
- L Connecting cord** (solarium-sun couch)
- M Cooling fans**
- N Vents**
- O Protective shields**
- P Protective plastic foil**
- Q Protective eye goggles** (2x)
(Type HB 072 / service n°. 4822 690 80147)
- R Bolts, nuts, plastic studs and caps, socket head screws**
- S Spanners, socket head wrench**
- T Holder for timer**

Making the Combi solarium ready for use

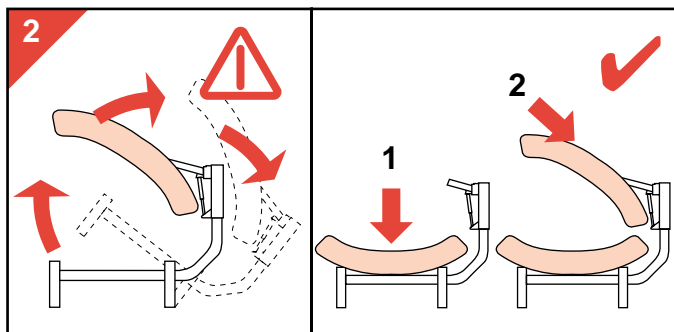

With two persons helping you, you can assemble and move the Combi solarium.

- Please note: For stability it is essential that you **position the sun couch first**. **After that** you mount the **solarium (top mount)** (fig. 2). When disassembling, first remove the solarium (top mount) and after that remove the sun couch.
- While assembling the Combi solarium will of course grow heavier and thus more difficult to move. Assemble the appliance preferably on its definite place. Allow sufficient space beside (at least 50 cm) and behind (at least 30 cm) the Combi solarium.

Sun couch

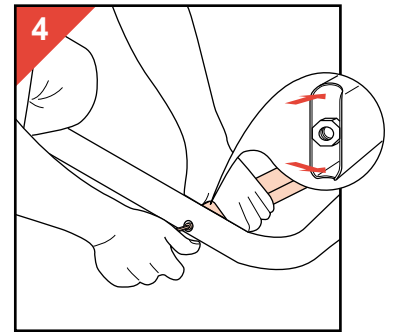
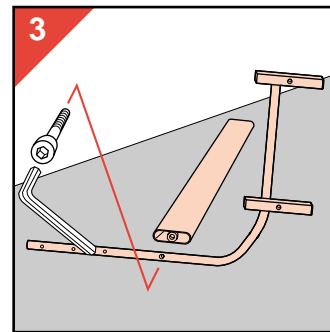

- Assemble the tubes of the stand using the socket head screws (fig. 3-5). Do not screw too tightly.

- Please note that the larger openings of the tubes face outwards.
- Ensure that you locate the notched tube (fig. 4) and the tube without notches (fig. 5) properly.

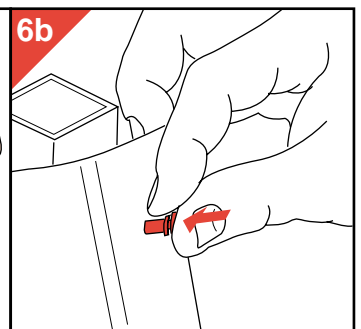
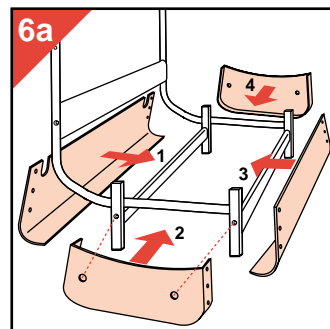
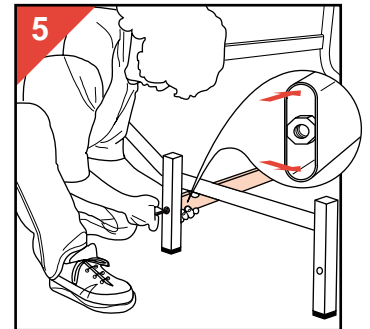

- Fix the covering panels around the stand (fig. 6a) using the plastic studs (fig. 6b). Please note the correct fixing order.
- The end panels (2, 4) should enclose the front and rear panels (1, 3). Fit the notches on the end panels into the apertures of the stand feet.
- The covering panels are merely intended to give the stand a nicer appearance.

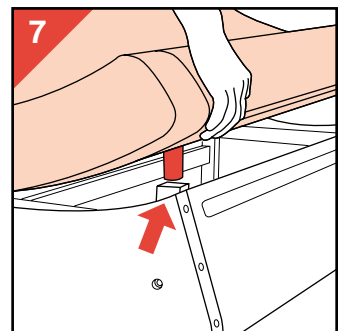

- Carefully put the sun couch on the stand. Slide the legs into the corresponding holes (fig. 7).
- Please note: the connecting cord should be at the rear side.
- Fix the timer holder to the stand leg at the head end side (fig. 8).

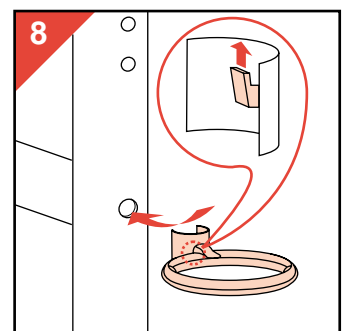

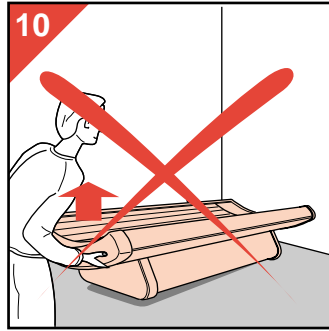

- Attention! Move the sun couch only by sliding the stand and/or by lifting it just a little from the floor (fig. 9). Never attempt to lift or tilt the sun couch as illustrated in fig. 10! This could make the stand come loose.

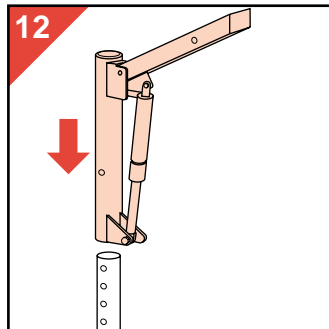
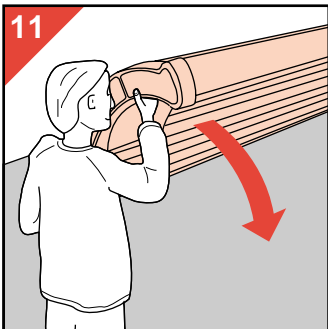

Solarium (top mount)

- Lay the solarium on the floor with the lamps facing downwards (fig. 11).
- Fix the two hinge sections with gas springs to the stand legs (fig. 12).

- The four mounting holes in the stand legs enable you to set the distance between sun couch and solarium according to your personal requirements. The distances between the mounting holes are 2½ cm (fig. 13). We advise you to select an average height first (e.g. the second mounting holes from below). Select the same hole on both sides.

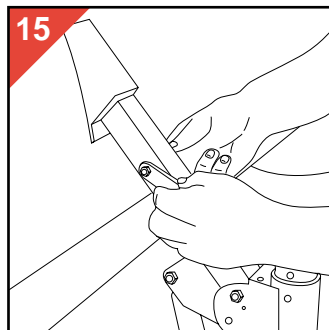
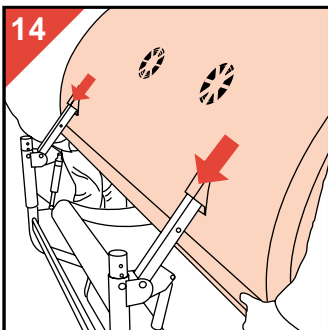
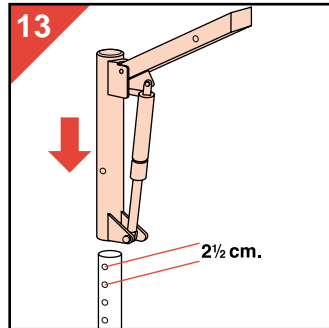

- For the test, screw the two bolts hand tight.
- Lift the solarium from the floor.
 - Fix the solarium to the hinge sections you just mounted (fig. 14-15).

- Place the timer (which is attached to the solarium) into its holder (fig. 16).

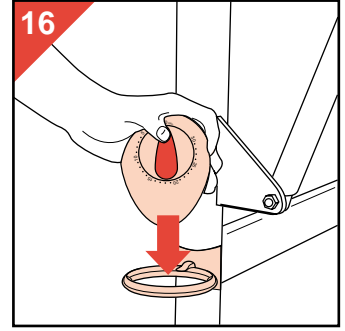

Height adjustment

- Lie down on the sun couch.
- Hold this instructions booklet as shown in fig. 17. You can use the meter in this instructions booklet (page 3) to measure the distance between your body and the solarium. This distance should be at least 20 cm.

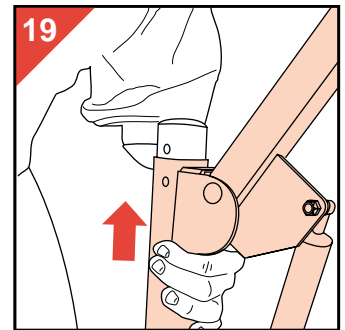
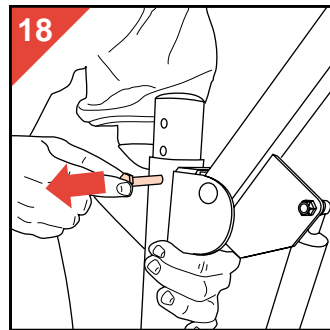
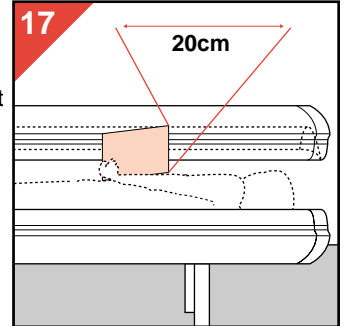

If necessary you can use the mounting holes to mount the solarium higher or lower (fig. 18-20).

- Please note: If the Combi solarium is to be used by more than one person, use the highest applicable mounting holes.
- Place the plastic caps over the protruding sections of the bolts and nuts.
- Remove the plastic foil from the protective shield (fig. 21).

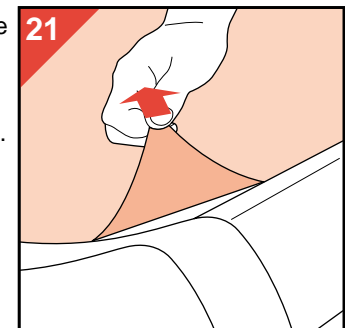
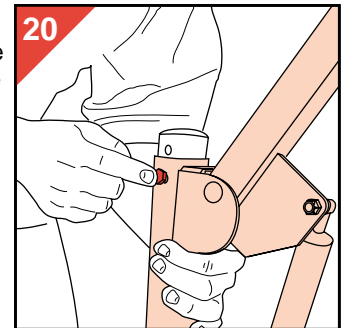

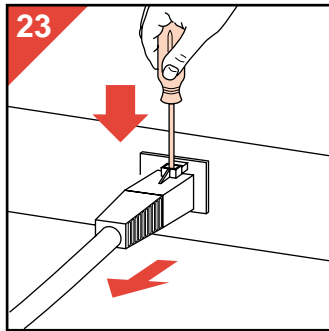
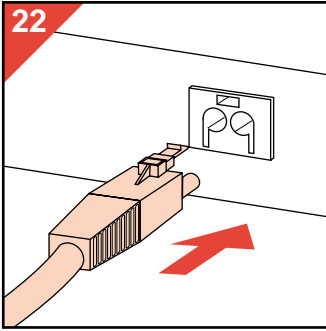

- Connect the connection cord to the solarium (fig. 22). (To disconnect: fig. 23.)
- Insert the mains plug into a wall socket.

How to use

- Set the timer to the session time (fig. 24). (Please refer to the table in these instructions and to your own notes.)
- Do not forget to put on the eye goggles provided.

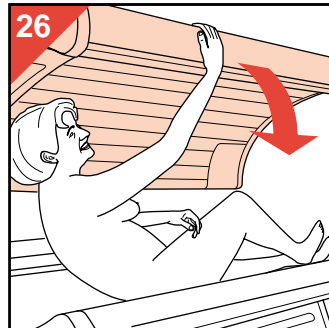
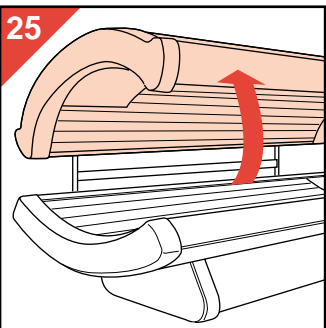
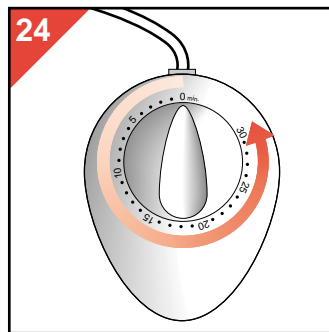

- Push the solarium backwards (fig. 25) so that you can easily lie down on the sun couch (fig. 26). (With type HB 576 the place for your head is on the right; with type HB 577 this is on the left.)
- When lying, pull the solarium into a horizontal position (fig. 27).

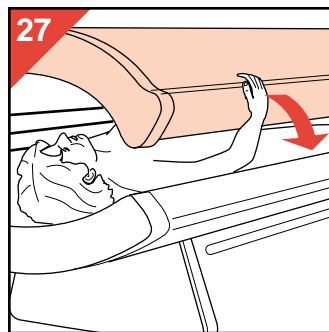

- As soon as the session time has elapsed the lamps will automatically be switched off.

Cleaning

- **Always unplug the Combi solarium and let it cool down before cleaning.**
- You can clean the outside of the Combi solarium with a damp cloth. Make sure that no water runs into the appliance.
- Do not use abrasives or scourers.
- **Never use liquids such as alcohol, methylated spirits, petrol or acetone to clean the protective plates as this may cause irreparable damage.**

Replacing the tube lamps and/or starters

In the course of time (in normal family use after some years) the efficiency of the tube lamps will gradually decrease. If this happens, you may increase the tanning session time or have the tube lamps replaced.

- Have the tube lamps and/or the starters replaced by authorized service personnel: they have the required skill and the original replacement parts and tools to do the job. They also have the facilities to dispose of the used tube lamps. Also the HPA lamp for face tanning (type HB 577) can only be replaced by authorized service personnel.



The lamps of solariums and sun couches contain substances which may pollute the environment. When discarding old lamps, please ensure that they are separated from the normal household refuse and that they are disposed of at an officially assigned place.

For U.K. only:

Fitting a different plug

This appliance is fitted with a BS 1363 13 Amp. plug. Should you need to replace the plug, connect the wires as follows:

- Brown** wire to the **Live (L)** terminal of the new plug.
- Blue** wire to the **Neutral (N)** terminal of the new plug.

Always fit the same value of fuse as that originally supplied with your appliance. Only use BS 1362 approved fuses. For your appliance this should be a 13 Amp. fuse (brown).

When disposing of an old plug (particularly the moulded type which has been cut from the mains cord) always remove the fuse as the plug could be dangerous if ever inserted in a live socket.

Combi solarium does not operate as required?

If the Combi solarium should not operate as required, this may be due to a defect. In this case do not hesitate to apply to your dealer or to a Philips Service Centre.

However, it is also possible that the appliance has not been installed according to the instructions or is used incorrectly. If this is the case, you will be able to solve the problem immediately.

You may check the following section before contacting your dealer or Philips Service Centre.

Problem

Possible cause

- | | |
|---|--|
| <ul style="list-style-type: none">• Combi solarium does not switch on.
• The power fuse switches the mains power off when switching on or while using the Combi solarium.
• The browning is not according to your expectations. | <ul style="list-style-type: none">- Mains plug is not in wall socket.- No mains power. (Please check with other appliance.)- Timer has not been set.
- Check the fuse to which the Combi solarium has been connected. The proper type for your Combi solarium is a 13 A (for U.K.) or a 16 A (for other countries) normal fuse or a slow reacting automatic fuse.
- You use an extension cord which is too long, wound-up and/or does not allow the required power levels. Please apply to your dealer. In general, we advise not to use an extension cord.- You followed a course which is not the most appropriate for your skin type.- The operational distance is larger than indicated.- After using for a long time the UV production of the lamps decreases. (With normal use this will not be noticeable for years.) You may compensate for this effect by selecting longer treatment times or replace the sun lamps |
|---|--|

Important

- Avant de brancher votre appareil dans une prise de courant, vérifiez si la tension indiquée sur la plaquette d'identification correspond à la tension d'alimentation de votre domicile.
 - L'eau et l'électricité ne font pas bon ménage! N'utilisez donc pas l'appareil dans un environnement humide (dans la salle de bain, la douche ou près d'une piscine, par exemple).
 - Si vous venez de nager ou de prendre une douche, séchez-vous bien avant d'utiliser l'appareil.
 - Veillez à ce que les enfants ne puissent pas jouer avec le solarium Combi. Par précaution, retirez la fiche de la prise de courant après utilisation.
 - Ne soutenez pas le banc solaire à l'aide d'un moyen autre que les montants fournis.
 - Veillez à ce que le cordon d'alimentation ne soit pas pris sous un montant de soutien lorsque vous installez le banc solaire.
 - Les ouvertures de ventilation du solarium et du banc solaire doivent rester dégagées lorsque vous utilisez le solarium Combi.
 - Ne dépassez pas les durées de séances recommandées, ni la quantité maximale d'"heures de bronzage". (Voir section "Séances d'UV: A quelle fréquence? Combien de temps?")
 - Ne choisissez pas une distance de fonctionnement (càd la distance entre votre corps et le solarium) inférieure à 20 cm (environ 8").
 - Ne traitez pas le corps plus d'une fois par jour. Evitez d'exposer votre peau de manière intensive à la lumière naturelle du soleil le même jour qu'une séance d'UV.
- Vous ne devez pas faire de séance d'UV si vous présentez des symptômes de maladie, si vous prenez des médicaments et/ou utilisez des cosmétiques qui renforcent la sensibilité de la peau. Il faut également être très prudent en cas de sensibilité prononcée aux ultraviolets. En cas de doute, consultez votre médecin.
 - Les personnes qui ont des coups de soleil sans bronzer lorsqu'elles s'exposent au soleil, les personnes qui souffrent de coups de soleil, les enfants ou les personnes qui souffrent (ou ont déjà souffert) d'un cancer de la peau ou qui sont prédisposées au cancer de la peau ne peuvent pas utiliser le solarium Combi.
 - Consultez votre médecin si des ulcères, des grains de beauté ou des grosseurs persistantes apparaissent sur la peau.
 - Portez toujours les lunettes de protection pendant le bronzage pour protéger vos yeux des doses excessives d'ultraviolets, de lumière visible et d'infrarouges (Lisez aussi la section "Les UV et votre santé").
 - Otez crèmes, rouge à lèvres et autres cosmétiques longtemps avant une séance d'UV.
 - N'utilisez pas de lotions, ni de crèmes écrans solaires. N'utilisez pas de lotions, ni de crèmes solaires non plus.
 - Si votre peau tiraille après une séance de bronzage, vous pouvez appliquer une crème hydratante.
 - N'utilisez jamais le solarium Combi si la minuterie ou un écran de protection est endommagé.
 - Les couleurs peuvent pâlir sous l'influence du soleil. L'appareil peut produire le même effet.
 - Ne vous attendez pas à ce que l'appareil produise de meilleurs résultats que le soleil naturel.

Le soleil

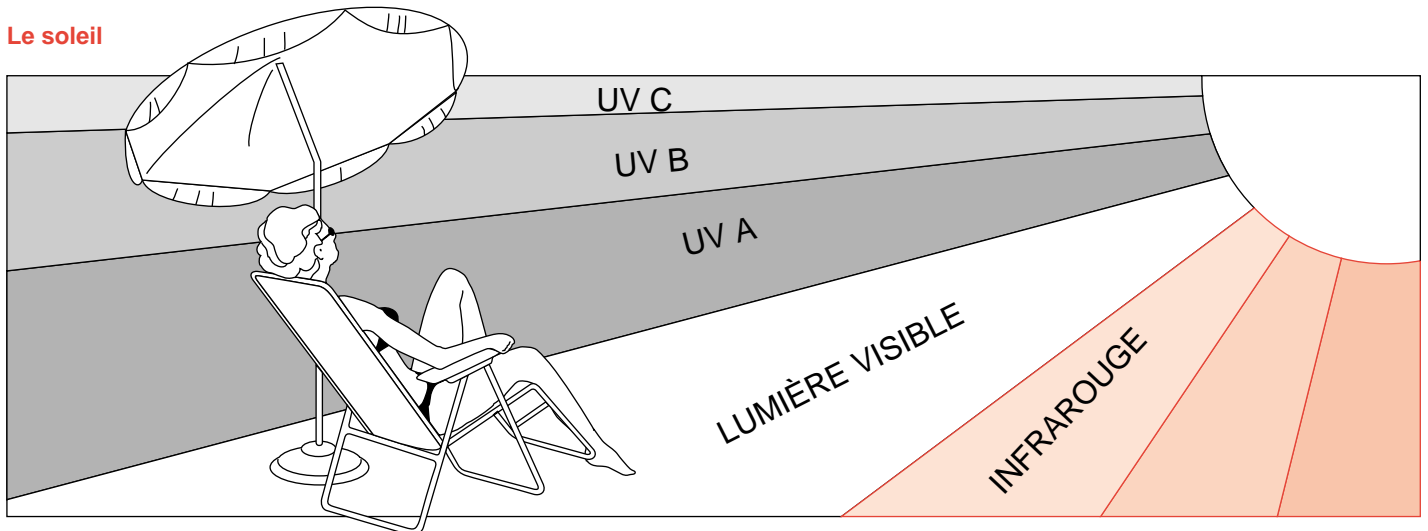

Le soleil est la source d'énergie dont dépend toute vie sur terre.

Il existe plusieurs types d'énergie solaire : la lumière du soleil nous permet de voir, nous sentons la chaleur du soleil sur notre peau et notre peau bronze sous l'effet du soleil. Ces trois effets sont dus aux trois composants spécifiques du spectre solaire, chaque composant ayant sa propre longueur d'ondes.

Le soleil émet des vibrations électromagnétiques de longueurs d'ondes très différentes. Les longueurs d'ondes des rayons de chaleur, ou "infrarouges" (IR), sont plus longues que les longueurs d'ondes de la lumière visible. Et les longueurs d'ondes des "ultraviolets" (UV), qui font bronzer notre peau, sont plus courtes que ces dernières.

La science a réussi à reproduire ces trois types de rayons solaires : la chaleur (Infraphil, p. ex.), la lumière (lampes) et les UV (solariums, bancs solaires, etc.).

UV-A, UV-B et UV-C

Les ultraviolets (UV) se subdivisent en UV-A (longueurs d'ondes plus longues), en UV-B et UV-C (longueurs d'ondes plus courtes).

Les UV-C atteignent rarement la terre, car ils sont filtrés par l'atmosphère. Ce sont les UV-A et les UV-B qui font bronzer la peau.

En fait, il y a deux processus qui entraînent le bronzage, et ils agissent simultanément :

- le "**bronzage indirect**". Les UV-B stimulent principalement la production d'une substance appelée "mélanine", qui est nécessaire au bronzage. Son effet n'est visible que quelques jours après le bain de soleil.
- le "**bronzage direct**". Les UV-A, ainsi qu'une partie de la lumière visible, entraînent un bronzage plus rapide sans rougir ou avoir des coups de soleil.

Le solarium Combi

Ce solarium Combi émet principalement des UV-A, ainsi qu'une quantité limitée d'UV-B. Il présente plusieurs caractéristiques importantes, qui rendent le bronzage à domicile confortable et pratique.

Les lampes solaires émettent **de la lumière, de la chaleur et des ultraviolets**. On a donc l'impression d'être allongé au soleil naturel.

Les lampes sont positionnées de manière à ce que tout votre corps bronze uniformément, de la tête aux pieds. L'appareil permet en outre un bronzage parfait des faces de votre corps.

Pour votre commodité, mais aussi pour éviter les expositions prolongées imprévues (après s'être endormi, p. ex.), un commutateur commandé par minuterie mettra automatiquement l'appareil hors service après 30 minutes de bronzage.

De même qu'avec le soleil naturel, il est conseillé de ne pas abuser des bonnes choses ! (Voir section "Les UV et votre santé").

Les UV et votre santé

Après une exposition excessive aux ultra-violetts (du soleil naturel ou de votre solarium Combi), la peau peut présenter des coups de soleil.

Outre de nombreux autres facteurs, tels qu'une exposition excessive au soleil naturel, une utilisation impropre et excessive de votre solarium Combi accroîtra les risques de maladies des yeux et de la peau.

La nature, l'intensité et la durée des radiations, d'une part, et la sensibilité de l'individu de l'autre, sont déterminantes des risques de contracter ces affections.

Plus la peau et les yeux sont exposés aux UV, plus le risque augmente de contracter des maladies telles qu'inflammation de la cornée et/ou conjonctivite, lésion de la rétine, cataracte, vieillissement précoce de la peau et tumeurs de la peau.

Certains médicaments et cosmétiques accroissent la sensibilité aux UV.

C'est pourquoi il est capital:

- que vous suiviez les instructions des sections "Important" et "Séances d'UV : A quelle fréquence ? Combien de temps ?";
- que vous respectiez la distance de fonctionnement conseillée d'au moins 20 cm (env. 8");
- que vous ne dépassiez pas la quantité maximale d'heures de bronzage par an (Veuillez vous référer à la section "Séances d'UV (...)").
- que vous portiez toujours les lunettes de protection pour bronzer.

Séances d'UV: A quelle fréquence? Combien de temps?

Vous pouvez faire **une séance d'UV par jour, pendant une période de cinq à dix jours**. Attendez au moins 48 heures entre les deux premières séances.

Après cette série de séances, **laissez reposer votre peau quelques temps**.

Environ **un mois** après une série de séances, votre peau aura perdu une grande partie de son bronzage. Vous pouvez alors décider d'entamer une nouvelle série de séances.

Par ailleurs, il est aussi possible d'avoir **une ou deux séances d'UV par semaine** après une série de séances, afin d'entretenir le bronzage.

Quelle que soit la solution que vous préférerez, veillez à **ne pas dépasser la quantité maximale d'heures de bronzage par an**.

Pour ce solarium Combi, le maximum est de **28 heures (= 1680 minutes)**.

Exemple:

Imaginons que vous prévoyiez une série de séances d'UV de **10 jours**, avec une séance de **11 minutes le premier jour** et des séances de **24 minutes les neuf jours suivants**.

La série totalisera alors (1 x 11 minutes) + (9 x 24 minutes) = **227 minutes**.

- Vous pouvez avoir **7 séries de cette durée** en un an. (Vu que 7 x 227 minutes : 1589 minutes).

Le tableau ci-dessous montre que la **première séance d'une série devrait durer 11 minutes**. Cela ne dépend pas de la sensibilité individuelle de votre peau.

Durée de la séance d'UV en minutes	1ère séance	pause de 48 heures min.	2ème séance	3ème séance	4ème séance	5ème séance	6ème séance	7ème séance	8ème séance	9ème séance	10ème séance	
- pour les personnes ayant une peau très sensible	11		15	15	15	15	15	15	15	15	15	15
- pour les personnes ayant une peau normalement sensible	11		20-25	20-25	20-25	20-25	20-25	20-25	20-25	20-25	20-25	20-25
- pour les personnes ayant une peau moins sensible	11	25-30	25-30	25-30	25-30	25-30	25-30	25-30	25-30	25-30	25-30	

- Si vous estimez que les séances sont trop longues pour vous (si votre peau tiraille et devient sensible après la séance, p. ex.), nous vous conseillons de réduire les séances de 5 minutes, par exemple.

Description générale (fig. 1, page 3)

- A Lampes tubulaires** (Cleo Effect 90 W) **et starters** du **banc solaire** (S 11)
- B Lampes tubulaires** (Cleo Effect 90 W) **et starters** du **solarium** (S 11)
- C Lampe du bronzeur de visage** (type HB 577 uniquement) pour une plus grande performance de bronzage du visage
- D Commutateurs du bronzeur de visage** (type HB 577 uniquement)
 - = bronzeur de visage déconnecté.
 - I et I = 70% de l'intensité maximale.
 - I et II = intensité maximale.
- E Couvertres d'extrémité**
- F Cordon d'alimentation**
- G Minuterie**
- H Pieds du support**
- I Montants du support**
- J Éléments à charnières** (avec vérins à gaz)
- K Trous de réglage de la hauteur**
- L Cordon de raccordement**
- M Ventilateurs**
- N Ouvertures de ventilation**
- O Ecrans de protection**
- P Films plastiques de protection**
- Q Lunettes de protection (2x)**
(Type HB 072/service n°. 4822 690 80147)
- R Boulons, écrous, embouts et capuchons** en plastique, vis à douille
- S Tendeurs, clé à douille**
- T Support de minuterie**

Préparation du solarium Combi

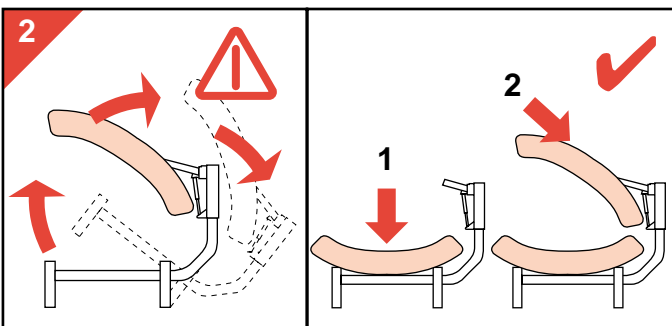

Vous pouvez assembler et déplacer le solarium Combi avec l'aide de deux personnes.

- Note : Pour assurer sa stabilité, il est essentiel que vous **positionniez d'abord le banc solaire.** **Après cela,** montez le **solarium (montage de la partie supérieure)** (fig. 2).
Lorsque vous démontez, retirez d'abord le solarium (montage de la partie supérieure), puis retirez le banc solaire.
- Au fur et à mesure de l'assemblage, le solarium Combi deviendra bien sûr de plus en plus lourd et donc plus difficile à déplacer.
Il est préférable d'assembler l'appareil à sa place définitive. Prévoyez un espace suffisant sur les côtés (au moins 50 cm) et à l'arrière (au moins 30 cm) du solarium Combi.

Banc solaire

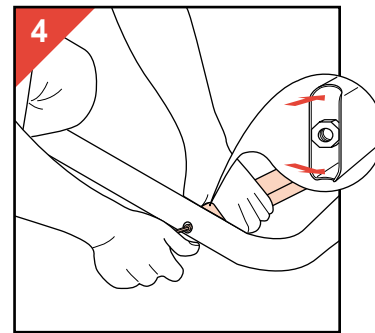
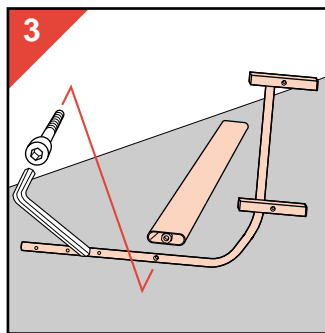

- Assemblez les tubes du support à l'aide de vis à douille (fig. 3-5). Ne serrez pas trop fort.
- Les ouvertures les plus larges des tubes doivent être orientées vers l'extérieur.
- Veillez à placer correctement le tube muni d'encoches (fig. 3) et le tube sans encoches (fig. 5).

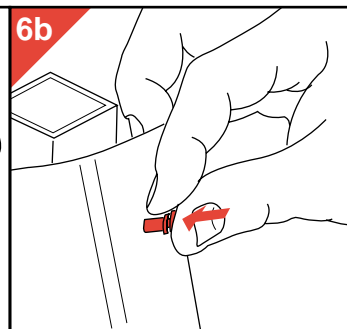
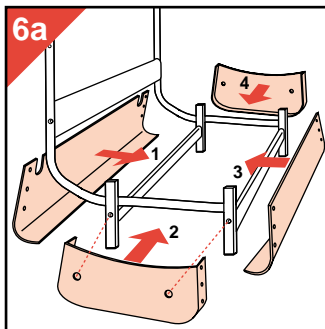
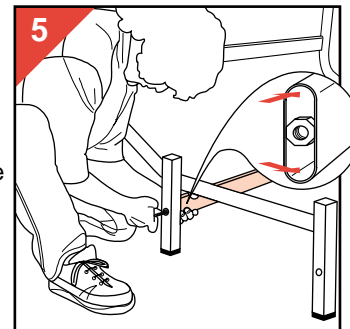

- Fixez les écrans autour du support (fig 6a) à l'aide des embouts en plastique (fig. 6b). Veillez à ce que l'ordre de fixation soit correct.
- Les écrans de fin (2, 4) doivent envelopper les écrans avant et arrière (1, 3).
Introduisez les encoches sur les écrans de fin dans les ouvertures des pieds du support

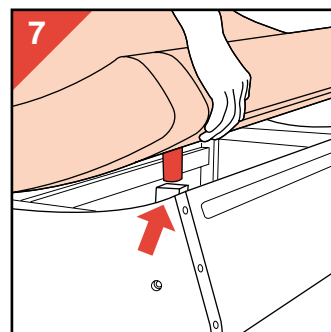

- Les écrans ont pour unique but d'embellir le support.
- Posez prudemment le banc solaire sur le support. Glissez les montants du support dans les trous correspondants (fig. 7).
- Attention: le cordon de raccordement doit se trouver à l'arrière.
- Fixez le support de minuterie au pied du support à l'extrémité prévue pour la tête (fig. 8).



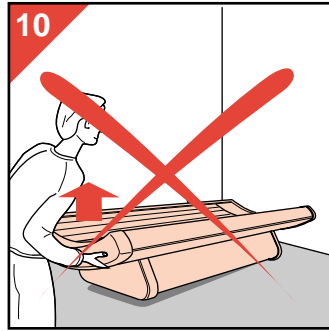

- Attention ! Ne déplacez le banc solaire qu'en glissant le support et/ou en le soulevant légèrement du sol (fig. 9). N'essayez jamais de soulever ou d'incliner le banc solaire comme illustré à la fig. 10 ! Le support pourrait se détacher.

Solarium (montage de la partie supérieure)

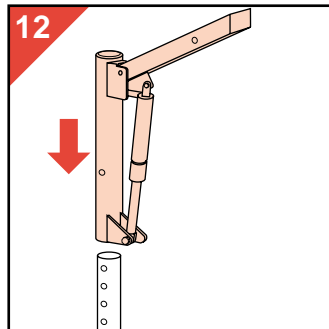
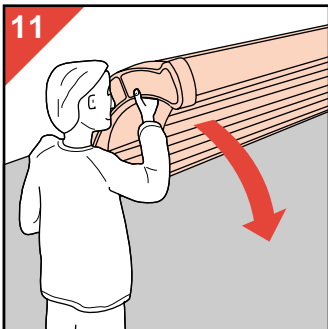

- Posez le solarium sur le sol, les lampes tournées vers le bas (fig. 11).
- Fixez les deux éléments à charnières munis des vérins à gaz aux montants du support (fig. 12).
- Les quatre trous de montage des montants du support vous permettent de régler la distance entre le banc solaire et le solarium suivant vos exigences personnelles. La distance entre les trous de montage est de 2½ cm (fig. 13). Nous vous conseillons de d'abord choisir une hauteur moyenne (les deuxièmes trous à partir du sol, p. ex.). Choisissez le même trou des deux côtés.

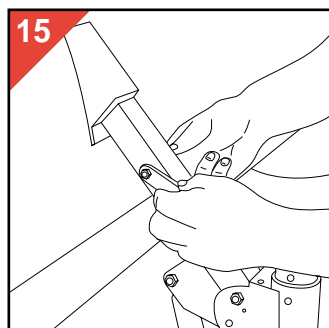
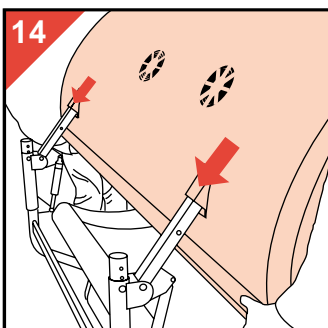
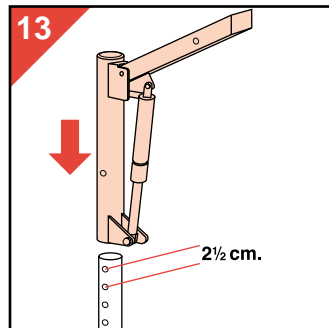

- Pour l'essai, serrez les deux boulons à la main.
- Soulevez le solarium du sol.
 - Fixez le solarium aux éléments à charnières que vous venez de monter (fig. 14-15).

- Placez la minuterie (qui est attachée au solarium) dans son support (fig. 16).

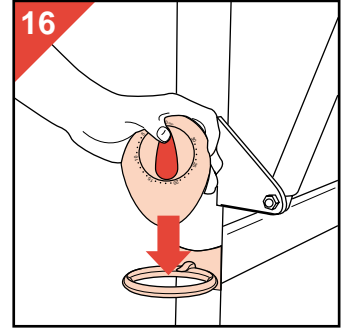

Réglage de la hauteur

- Étendez-vous sur le banc solaire.
- Tenez ce mode d'emploi comme illustré à la fig. 17. Vous pouvez utiliser le mètre de ce mode d'emploi (page 2) pour mesurer la distance entre votre corps et le solarium. La distance doit être d'au moins 20 cm.

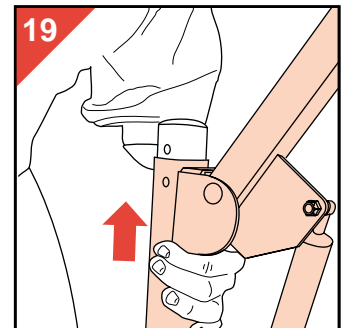
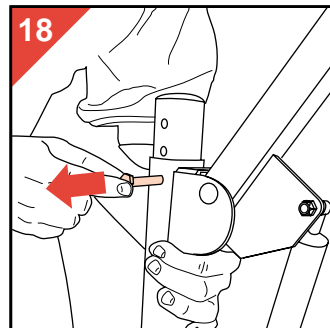
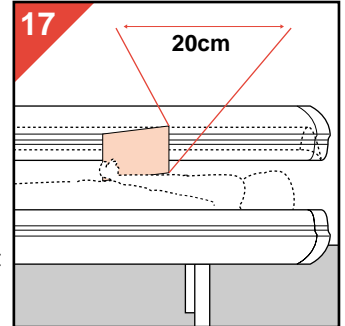

Si nécessaire, vous pouvez utiliser les trous de montage pour remonter ou abaisser le solarium (fig. 18-20).

- Note: si le solarium Combi doit être utilisé par plus d'une personne, utilisez les trous de montage les plus hauts.
- Placez les capuchons en plastique sur les parties saillantes des boulons et écrous.
- Retirez le film plastique de l'écran de protection (fig. 21).

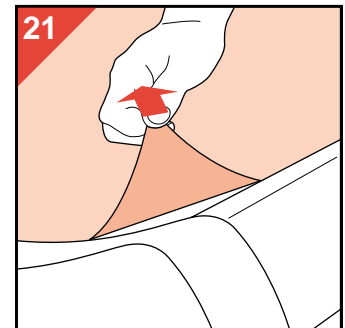
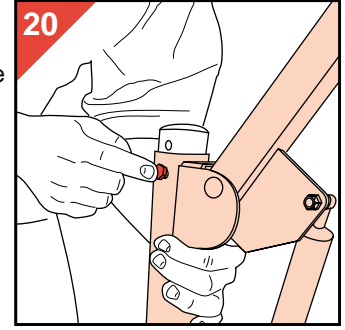

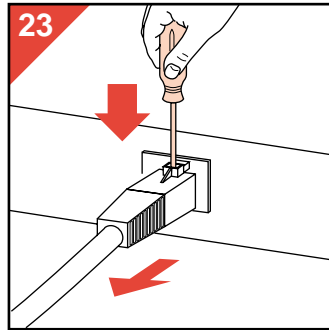
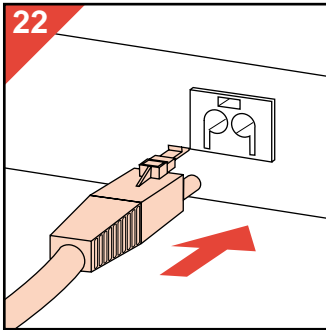

- Branchez le cordon de raccordement au solarium (fig. 22). (Pour le déconnecter, fig. 23).
- Insérez la fiche dans une prise de courant murale.

Utilisation

- Réglez la minuterie sur la durée de la séance (fig. 24). (Consultez le tableau du présent mode d'emploi et vos notes personnelles).
- N'oubliez pas de mettre les lunettes de protection fournies.

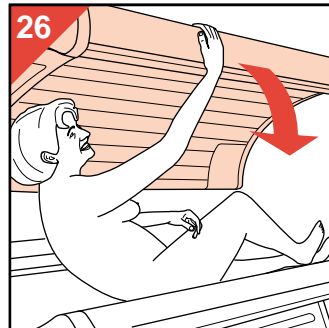
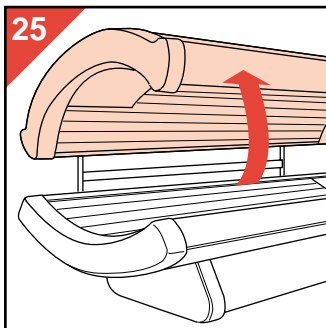
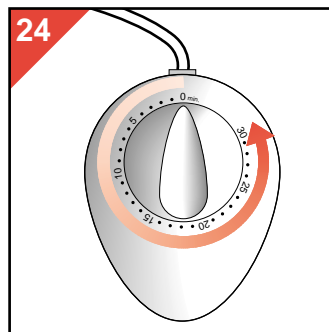

- Poussez le solarium vers l'arrière (fig. 25) pour que vous puissiez facilement vous étendre sur le banc solaire (fig. 26). (Avec le type HB 576, la place prévue pour votre tête se trouve à droite; avec le type HB 577, elle se trouve à gauche).

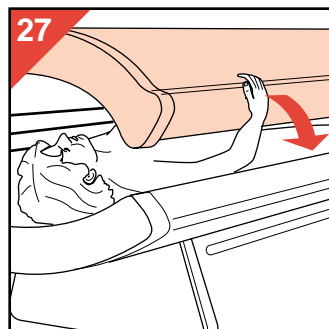

- Lorsque vous êtes couché(e), tirez le solarium en position horizontale (fig. 27).
- Dès que la durée de la séance est écoulée, les lampes s'éteignent automatiquement.

Nettoyage

- **Débranchez toujours le solarium Combi et laissez-le refroidir avant de le nettoyer.**
- Vous pouvez nettoyer l'extérieur du solarium Combi à l'aide d'un chiffon humide. Veillez à ce que de l'eau ne pénètre pas dans l'appareil.
- N'utilisez pas d'abrasifs, ni de poudre à récurer.
- **N'utilisez jamais de liquides tels que de l'alcool, de l'alcool dénaturé, de l'essence ou de l'acétone pour nettoyer les plaques de protection. Cela pourrait les endommager définitivement.**

Remplacement des lampes solaires et/ou des starters

Au fil du temps (c'est-à-dire après plusieurs années d'un usage familial normal), l'efficacité des lampes tubulaires diminuera progressivement. Si c'est le cas, vous pouvez augmenter la durée de la séance de bronzage ou faire remplacer les lampes tubulaires.

- Faites remplacer les lampes tubulaires et/ou les starters par du personnel agréé; ils disposent des compétences requises, ainsi que des pièces de rechange d'origine et des outils nécessaires pour ce faire. Ils sont en outre équipés pour éliminer les lampes tubulaires usagées. La lampe HPA pour le bronzage du visage (type HB 577) ne peut être remplacée que par du personnel agréé.



Les lampes des solariums et bancs solaires contiennent des substances pouvant polluer l'environnement.

Lorsque vous jetez les vieilles lampes, veillez à les séparer des déchets ménagers ordinaires et à les éliminer à l'endroit officiellement prévu pour ce faire.

Le solarium Combi ne fonctionne pas comme il le devrait ?

Si le solarium Combi ne fonctionne pas comme il le devrait, cela peut être dû à une défectuosité. Dans ce cas, n'hésitez pas à vous adresser à votre revendeur ou à un Centre de Service après-vente Philips.

Il est toutefois possible que l'appareil n'ait pas été installé conformément aux instructions ou qu'il ne soit pas utilisé correctement. Si c'est le cas, vous pourrez résoudre le problème immédiatement.

Vérifiez les points suivants avant de vous adresser à votre revendeur ou au Centre de Service après-vente Philips.

Problème

- Le solarium Combi ne se met pas en marche

- Le fusible coupe le courant d'alimentation lorsque le solarium Combi est mis en marche ou pendant son utilisation.

- Le bronzage ne répond pas à vos attentes.

Cause possible

- La fiche d'alimentation n'est pas branchée dans la prise murale.
- Pas de courant d'alimentation (vérifiez à l'aide d'un autre appareil électrique).
- La minuterie n'a pas été réglée.

- Vérifiez le fusible auquel le solarium Combi est connecté. Le type convenant pour votre solarium Combi est un fusible normal de 13 A (pour le Royaume-Uni) ou de 16 A (pour les autres pays), ou un fusible automatique à réaction lente.

- Vous utilisez une allonge trop longue, emmêlée et/ou qui ne supporte pas la puissance requise par l'appareil. Veuillez vous adresser à votre revendeur. En général, nous conseillons de ne pas utiliser de rallonge.
- Vous avez suivi un schéma de séances qui n'est pas le plus approprié à votre type de peau.
- La distance de fonctionnement est plus importante qu'indiquée.
- Après une utilisation de longue durée, la production UV des lampes diminue. (En cas d'usage normal, cela ne se produit pas avant plusieurs années). Vous pouvez compenser cet effet en sélectionnant des durées de traitement plus longues ou en faisant remplacer les lampes solaires.

Wichtig

- Prüfen Sie, bevor Sie das Gerät anschließen, ob die Spannungsangabe auf dem Typenschild mit der örtlichen Netzspannung übereinstimmt.
- Wasser und Elektrizität sind eine gefährliche Kombination!
Benutzen Sie das Gerät darum niemals in feuchter Umgebung, z.B. in Dusch- und Baderäumen oder in der Nähe eines Schwimmbeckens.
- Trocknen Sie sich nach dem Duschen oder Baden gründlich ab, bevor Sie das Gerät benutzen.
- Achten Sie darauf, daß Kinder nicht mit dem Gerät hantieren. Ziehen Sie nach jedem Gebrauch vorsorglich den Netzstecker aus der Steckdose.
- Verwenden Sie die Sonnenliege ausschließlich auf den mitgelieferten Gerätefüßen.
- Achten Sie darauf, daß Sie die Gerätefüße nicht auf das Netzkabel stellen.
- Verdecken Sie nicht die Lüftungsöffnungen in Sonnenliege und Sonnenhimmel, während das Gerät eingeschaltet ist.
- Überschreiten Sie nicht die empfohlene Bräunungszeit oder die Höchstdauer aller Bräunungsstunden. (Vgl. Abschnitt "Das UV-Sonnenbad: Wie oft? Und wie lange?")
- Halten Sie zwischen Ihrem Körper und dem Sonnenhimmel einen Abstand von mindestens 20 cm ein.
- Bräunen Sie sich nicht öfter als einmal am Tag. Vermeiden Sie intensive natürliche Sonnenbestrahlung, wenn Sie am selben Tag ein UV-Sonnenbad genommen haben.
- Wenn Sie sich nicht wohlfühlen, gegen UV-Licht empfindlich sind, Medikamente einnehmen oder Kosmetika verwenden, welche die Hautempfindlichkeit erhöhen, sollten Sie kein Sonnenbad nehmen. Fragen Sie unbedingt Ihren Arzt.
- Wer bei normalem Sonnenlicht Hautrötungen zeigt, ohne braun zu werden, darf das Gerät nicht benutzen. Das gleiche gilt für Kinder und für Personen mit Sonnenbrand oder mit einer Neigung zu krankhaften Hautveränderungen oder zu Hautkrebs.
- Konsultieren Sie Ihren Arzt, wenn sich Pickel, dauerhafte Rötungen oder andere Hautveränderungen zeigen.
- Tragen Sie während des Sonnenbades immer die mitgelieferte Schutzbrille, um Ihre Augen gegen das ultraviolette, aber auch gegen das helle sichtbare Licht zu schützen. (Vgl. den Abschnitt "UV und Ihre Gesundheit".)
- Entfernen Sie Lippenstift, emes und andere Kosmetika, einige Zeit bevor Sie ein UV-Sonnenbad nehmen.
- Verwenden Sie keine Sonnenschutzmittel.
- Tragen Sie nach dem UV-Sonnenbad eine Feuchtigkeitseme auf, wenn sich Ihre Haut trocken anfühlt.
- Verwenden Sie das Gerät niemals, wenn die Zeitschaltuhr oder eine Acrylglasplatte defekt ist.
- Bestimmte Materialien können sich, so wie im natürlichen Sonnenlicht, auch im Licht der UV-Lampen verfärben.
- Erwarten Sie von dem Gerät keine besseren Ergebnisse als vom natürlichen Sonnenlicht.

Die Sonne

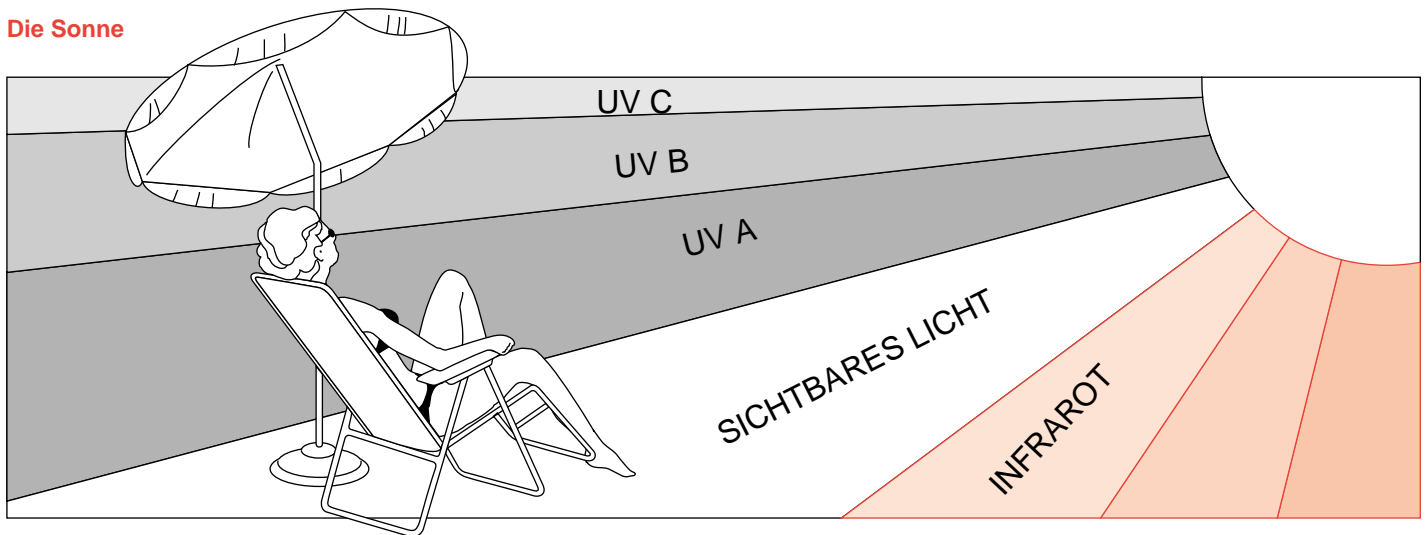

Die Sonne ist die Energiequelle, von der alles Leben auf unserer Erde abhängt. Es gibt verschiedene Formen der Sonnenenergie: Das Sonnenlicht befähigt uns zu sehen, wir fühlen die Wärme der Sonnenstrahlung auf unserer Haut, und unsere Haut wird unter dem Einfluß der Sonnenenergie gebräunt. Diese drei Wirkungen kommen durch verschiedene Abschnitte des Sonnenspektrums zustande, die jeweils aus Strahlen von unterschiedlicher Wellenlänge bestehen.

Die Sonne strahlt elektromagnetische Schwingungen der folgenden Wellenlängen aus:
Die Wellen der Wärmestrahlung, der "infraroten" (IR-)Strahlen sind länger als die des sichtbaren Lichtes.

Die Wellen der "ultravioletten" (UV-)Strahlen, die unsere Haut bräunen, sind dagegen kürzer. Wissenschaft und Technik ermöglichen es, diese drei Arten von Sonnenstrahlen künstlich zu erzeugen, z.B. Wärme durch Infrarot, Licht durch Lampen und UV durch Solarien, Sonnenbänke usw.

Die ultravioletten Strahlen

Ultraviolett (UV) wird wiederum unterteilt in UV-A von hoher Wellenlänge, UV-B von mittlerer und UV-C von kürzester Wellenlänge. UV-C wird durch die Atmosphäre weitgehend herausgefiltert. UV-A und UV-B haben die bräunende Wirkung auf unsere Haut.

Diese Bräunung beruht auf zwei gleichermaßen wirksamen Vorgängen:

- **„Indirekte Bräunung“:** Vor allem UV-B verursacht, daß sich Melanin, eine für die Bräunung notwendige Substanz, bildet. Diese Wirkung zeigt sich erst einige Tage nach dem Sonnenbad.
- **„Direkte Bräunung“:** Die UV-A-Strahlen und ein Teil des sichtbaren Lichtes verursachen eine schnellere Bräunung ohne Rötung und Sonnenbrand.

Das Combigerät

Dieses Combigerät strahlt vor allem UV-A und einen sehr geringen Anteil UV-B aus. Einige wichtige Merkmale machen eine Bräunung zu Hause bequem und angenehm. Die Sonnenlampen strahlen **Licht-, Wärme- und UV-Strahlen** aus, so als würden Sie in der natürlichen Sonne liegen. Die Lampen sind so plaziert, daß der ganze Körper von Kopf bis Fuß, auch an den Seiten, gleichmäßig braun wird.

Um die Anwendung zu erleichtern und eine zu starke Bestrahlung - wenn Sie etwa einschlafen - zu verhindern, schaltet eine integrierte Zeitschaltuhr das Gerät nach 30 Minuten automatisch aus. Wie bei der natürlichen Sonne ist es auch hier ratsam, des Guten nicht zu viel zu tun! (Vgl. Abschnitt "UV und Ihre Gesundheit".

UV und Ihre Gesundheit

Nach übermäßiger UV-Bestrahlung, durch ein Gerät oder durch natürliches Sonnenlicht, kann sich ein Sonnenbrand entwickeln.

Wie bei einer übermäßigen Bestrahlung mit natürlichem Sonnenlicht kann, neben zahlreichen anderen Faktoren, ein unsachgemäßer oder all zu intensiver Gebrauch des Geräts die Gefahr einer Haut- oder Augenschädigung mit sich bringen.

Die Art, die Häufigkeit und die Dauer der Sonnenbäder einerseits, und die individuelle Empfindlichkeit andererseits bestimmen das Ausmaß solcher Erscheinungen. Je stärker Haut und Augen einer UV-Bestrahlung ausgesetzt werden, um so mehr erhöht sich das Risiko z.B. für Horn- und Bindehautentzündungen, Netzhautschäden, Katarakt (Grauer Star), vorzeitige Alterung der Haut bis hin zu Hauttumoren. Eine gleichzeitige Einnahme bestimmter Medikamente oder die Anwendung von Kosmetika kann die Empfindlichkeit gegen UV-Strahlung erhöhen.

Darum ist es sehr wichtig, daß Sie ...

- die Anweisungen unter "Wichtig" und unter "Das UV-Sonnenbad: Wie oft? Und wie lange?" sorgfältig befolgen,
- den empfohlenen Abstand von 20 cm nicht unterschreiten,
- die jährliche Höchstbräunungsdauer nicht überschreiten (siehe den Abschnitt "UV-Sonnenbad: Wie oft? Und wie lange?"),
- immer eine Schutzbrille tragen.

1

Das UV-Sonnenbad: Wie oft? Und wie lange?

Sie können über einen Zeitraum von **fünf bis zehn Tagen täglich ein Sonnenbad** nehmen. Nach dem ersten Bräunungstag braucht Ihre Haut **mindestens 48 Stunden Ruhe**. Gönnen Sie Ihrer Haut nach Ablauf einer Kur eine Zeit der Ruhe.

Nach etwa **einem Monat** wird Ihre Haut so viel von der Bräune verloren haben, daß Sie eine neue Bräunungskur beginnen können.

Sie können aber auch anschließend an die Bräunungskur **eine oder zwei UV-Sonnenbäder pro Woche** nehmen, um die Bräunung aufrecht zu erhalten.

Gleichgültig wie Sie vorgehen: Sie dürfen die **maximale Anzahl an Bräunungsstunden nicht überschreiten**.

- Bei diesem Combigerät gilt eine maximale Bräunungszeit von **28 Stunden (= 1680 Minuten) pro Jahr**.

Beispiel:

Angenommen, Sie führen eine Bräunungskur von **10 Tagen** durch: Sonnen Sie sich am **ersten Tag 11 Minuten**, und nach zwei Tagen Pause, an den folgenden **9 Tagen je 24 Minuten**.

Die gesamte Kur umfaßt dann (1 x 11 Minuten + 9 x 24 Minuten) = **227 Minuten**.

- Im Laufe eines Jahres machen Sie sieben solcher Kuren, das macht dann (7 x 227 =) 1589 Minuten.

Aus der folgenden Tabelle ist ersichtlich, daß **jede neue Bräunungskur mit einer Dauer von 11 Minuten beginnen** sollte

- unabhängig von der persönlichen Empfindlichkeit der Haut.

Dauer der UV-Bräunung in Minuten	1.Tag	48 Stunden Ruhe	2.Tag	3.Tag	4.Tag	5.Tag	6.Tag	7.Tag	8.Tag	9. Tag	10.Tag
Bei sehr empfindlicher Haut	11		15	15	15	15	15	15	15	15	15
Bei normal empfindlicher Haut	11		20-25	20-25	20-25	20-25	20-25	20-25	20-25	20-25	20-25
Bei wenig empfindlicher Haut	11		25-30	25-30	25-30	25-30	25-30	25-30	25-30	25-30	25-30

- **Wenn Sie den Eindruck haben, daß die eingestellte Bräunungszeit zu lang ist, z.B. weil Ihre Haut spannt oder stark gerötet ist, dann verkürzen Sie die Bräunungszeit um ca. 5 Minuten.**

Allgemeine Beschreibung (Abb. 1, Seite 3)

- A Sonnenliege: UV-Röhren** (Cleo Effect 90 W) und **Starter** (S 11)
- B Sonnenhimmel: UV-Röhren** (Cleo Effect 90 W) und **Starter** (S 11)
- C** (Nur Type 577:) **Sonnenlampe** zur verstärkten Bräunung des Gesichts
- D** (Nur Type HB 577:) **Schalter für den Gesichtsbräuner**
O = Gesichtsbräuner ausgeschaltet
I und I = 70 % der vollen Intensität
I und II = volle Intensität
- E Abschlußkappen**
- F Netzkabel**
- G Zeitschaltuhr**
- H Gerätefüße**
- I Gerätebasis**
- J Scharniere** mit Gasdruckfedern
- K Höhenverstellung**
- L Verbindungskabel** zwischen Sonnenhimmel und Sonnenliege
- M Ventilatoren zur Kühlung**
- N Lüftungsöffnungen**
- O Acrylglasplatten**
- P Schutzfolie**
- Q Schutzbrillen** für zwei Personen
 Type HB 072, Service-Nr.4822 690 80147
- R Bolzen, Schrauben, Muttern, Inbus-Schrauben und Kunststoffbeschläge**
- S Schraubenschlüssel, Steckschlüssel**
- T Halterung für die Zeitschaltuhr**

Vor dem Gebrauch

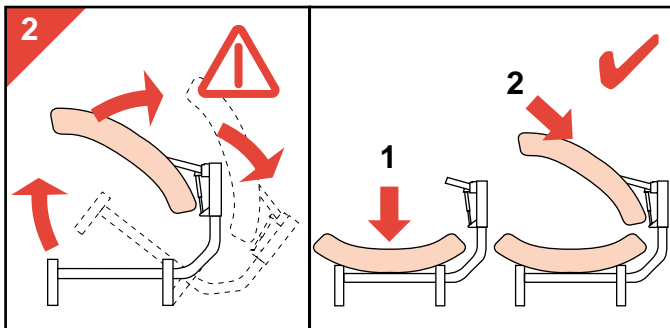

Das Gerät läßt sich mit Hilfe von zwei Personen leicht zusammenbauen und transportieren.

- Hinweis: **Stellen Sie zuerst die Sonnenliege auf**, um einen festen Stand des Geräts zu gewährleisten. Bringen Sie **erst danach den Sonnenhimmel an** (Abb. 2). Wenn Sie das Gerät abbauen, so nehmen Sie den Sonnenhimmel ab, bevor Sie die Sonnenliege entfernen.
- Während des Zusammenbaus wird das Gerät immer schwerer und folglich schwieriger zu bewegen. Bauen Sie das Gerät darum an der Stelle zusammen, an der es auch aufgestellt werden soll. Lassen Sie an der Seite mindestens 50 cm, und dahinter wenigstens 30 cm Platz.

Sonnenliege

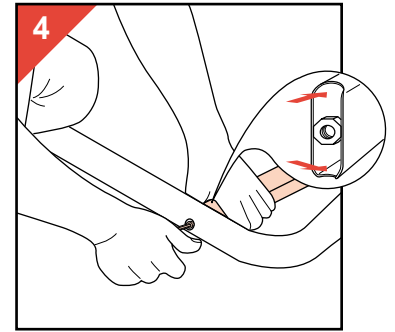
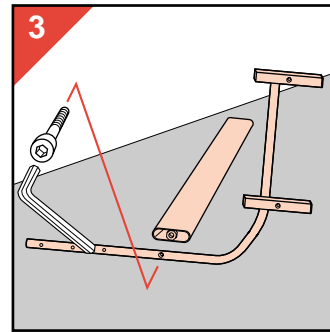

- Setzen Sie die Rohre der Gerätebasis mit Hilfe der Inbus-Schrauben zusammen (Abb. 3 bis 5). Ziehen Sie die Schrauben nicht ganz fest.
- Achten Sie darauf, daß die Rohrenden mit den breiteren Öffnungen nach außen zeigen, und
- daß die Rohre mit den Einkerbungen (Abb. 4) und die Rohre ohne Einkerbungen (Abb. 5) richtig angebracht werden.

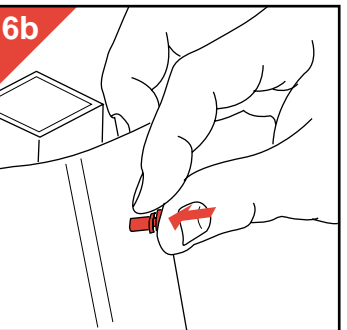
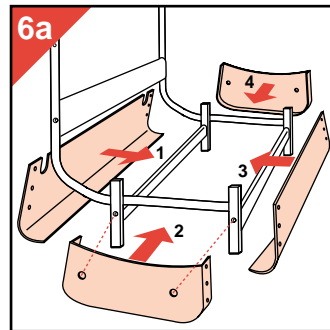
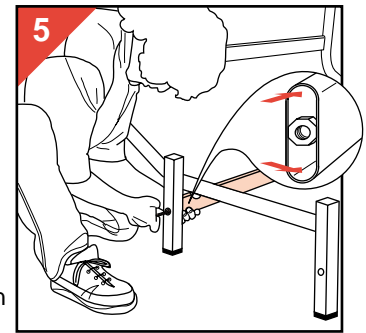

- Bringen Sie die Verkleidung der Gerätebasis rings um das Gerät (Abb. 6a) an. Verwenden Sie hierzu die Kunststoffbeschläge (Abb. 6b). Achten Sie auf die richtige Reihenfolge.
- Bringen Sie zuerst die langen Teile (1 und 3) an. Die kurzen Teile (2 und 4) an Kopf- und Fußende umschließen die langen Teile an der Vorder- und der Rückseite.
- Setzen Sie die Bolzen in die Löcher an den Gerätefüßen.
- Die Verkleidung verbessert nur das Aussehen des Geräts.
- Setzen Sie die Sonnenliege vorsichtig auf die Gerätebasis. Die Gerätefüße müssen in die dafür vorgesehenen Öffnungen eingreifen (Abb. 7).
- Hinweis: Das Verbindungskabel gehört auf die Rückseite des Geräts.

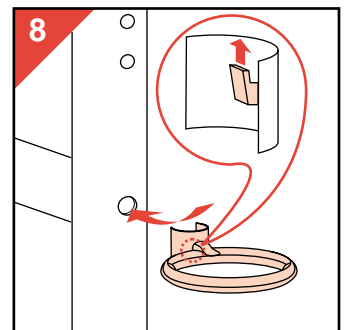
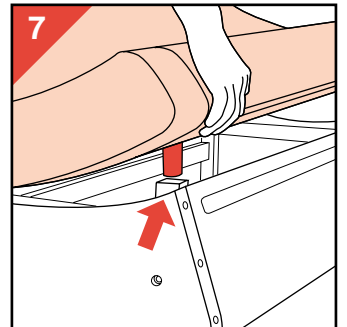

- Bringen Sie die Halterung für die Zeitschaltuhr an dem Gerätefuß am Kopfende der Sonnenliege an (Abb. 8).

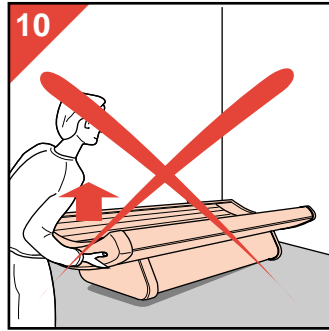

- Vorsicht: Bewegen Sie die Sonnenliege nur durch Verschieben oder leichtes Anheben der Gerätebasis (Abb. 9). Heben Sie das Gerät niemals, wie in Abb. 10 gezeigt, an der Sonnenliege hoch. Die Gerätebasis könnte sich lösen!

Sonnenhimmel

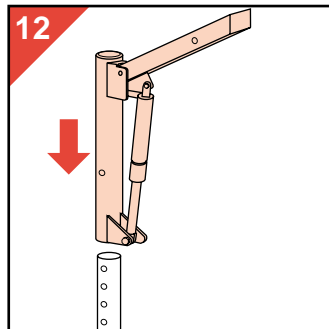
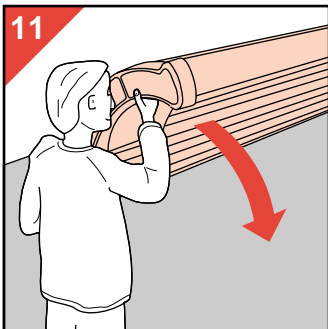

- Legen Sie den Sonnenhimmel, mit den Lampen nach unten, auf den Boden (Abb. 11).
- Bringen Sie die beiden Scharniere mit Gasdruckfedern an den Gerätefüßen an (Abb. 12).

- Wählen Sie eines der vier Löcher der Höhenverstellung in den Gerätefüßen, um den Abstand zwischen Sonnenbank und Sonnenhimmel Ihren persönlichen Wünschen entsprechend einzurichten. Der Abstand zwischen den Löchern beträgt jeweils 2 ½ cm (Abb. 13). Wir empfehlen, einen mittleren Abstand zu wählen, also das zweite Loch von unten.

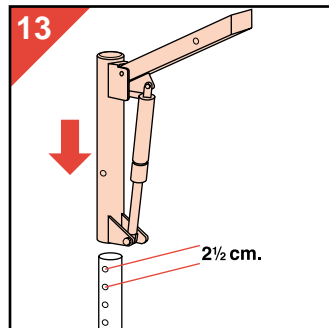

Halten Sie auf beiden Seiten den gleichen Abstand ein. Ziehen Sie die Schrauben nicht ganz fest, bevor Sie den richtigen Abstand ermittelt haben.

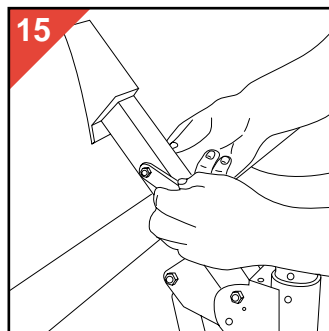
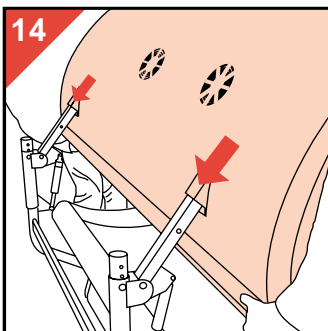

- Heben Sie den Sonnenhimmel vom Boden und ...
- setzen Sie ihn auf die soeben montierten Scharniere (Abb. 14 und 15).

- Stecken Sie die Zeitschaltuhr, die am Solarium angebracht ist, in die Halterung (Abb. 16).

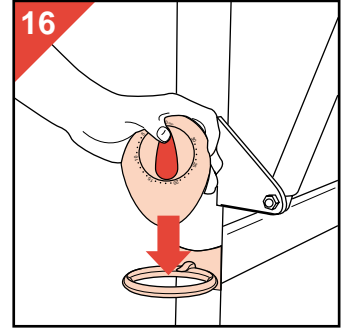

Anpassung des Abstands

- Legen Sie sich auf die Sonnenliege.
- Halten Sie die hier vorliegende Gebrauchsanweisung wie in Abbildung 17 gezeigt. Sie können den Maßstab auf Seite 2 dieses Heftes verwenden, um den Abstand zwischen Ihrem Körper und dem Sonnenhimmel zu messen. Er muß mindestens 20 cm betragen.

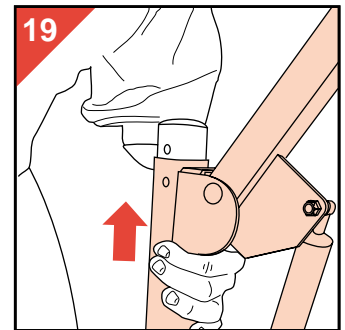
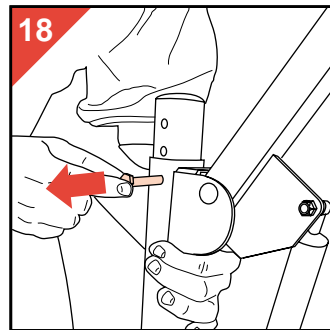
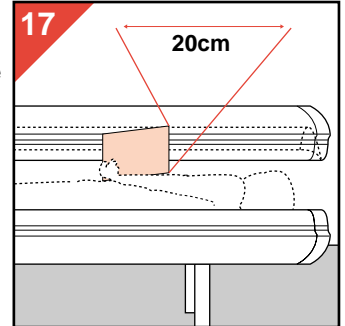

Sie können, falls erforderlich, den Abstand an der Höhenverstellung korrigieren (Abb. 18 bis 20). Ziehen Sie dann die Schrauben fest an.

- Hinweis: Wird das Gerät von mehreren Personen verwendet, so wählen Sie den höchsten erforderlichen Abstand.

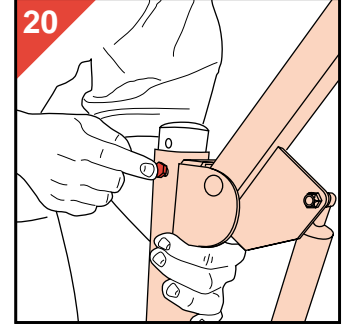

- Setzen Sie die Blendkappen aus Kunststoff auf die vorstehenden Teile der Schrauben und Muttern.

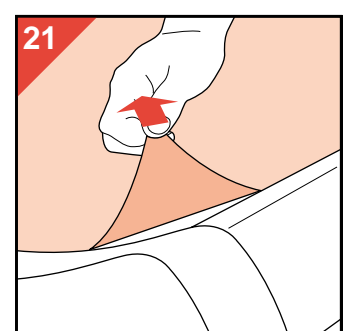

- Entfernen Sie die Schutzfolie von der Acrylglasplatte (Abb. 21).

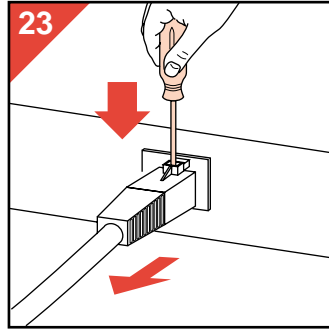
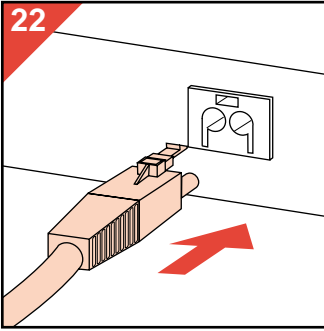

- Verbinden Sie den Sonnenhimmel über das Verbindungskabel mit der Sonnenliege (Abb. 22). Zum Lösen der Verbindung siehe Abb. 23.
- Stecken Sie den Stecker in die Steckdose.

Der Gebrauch des Geräts

- Stellen Sie die Zeitschaltuhr auf die gewünschte Bräunungszeit (Abb. 24). Vgl. die Tabelle in dieser Gebrauchsanweisung und ggf. Ihre persönlichen Aufzeichnungen.
- Vergessen Sie nicht, die Schutzbrille aufzusetzen.

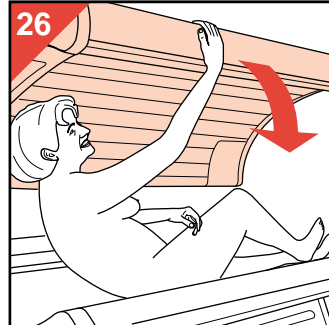
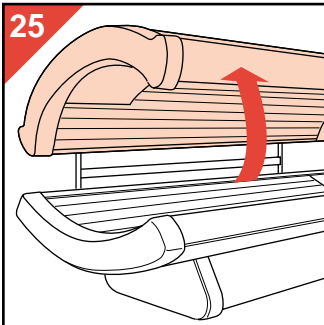
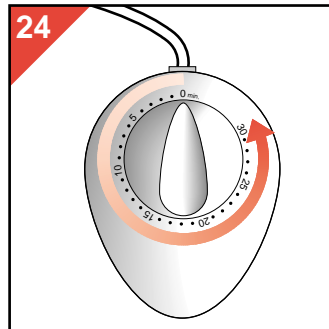

- Schieben Sie den Sonnenhimmel zurück (Abb. 25), um sich auf die Sonnenliege legen zu können (Abb. 26). (Type HB 576:) Legen Sie Ihr Gesicht unter das rechte Ende des Sonnenhimmels. (Type HB 577:) Legen Sie Ihr Gesicht unter das linke Ende des Sonnenhimmels.
- Ziehen Sie den Sonnenhimmel herab, sobald Sie richtig liegen (Abb. 27).

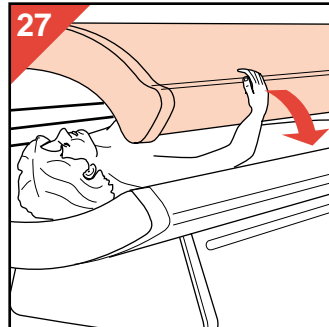

- Das Gerät wird automatisch ausgeschaltet, wenn die eingestellte Zeit abgelaufen ist.

Reinigung

- Ziehen Sie immer den Netzstecker aus der Steckdose und lassen Sie das Gerät abkühlen, bevor Sie es reinigen.
- Reinigen Sie das Äußere des Geräts mit einem feuchten Tuch, auf das Sie bei Bedarf etwas Spülmittel aufgetragen haben. Achten Sie darauf, daß kein Wasser in das Gerät gelangt.
- Verwenden Sie keine Scheuermittel und keine Flüssigkeiten wie Benzin und Azeton.

Auswechseln der Sonnenlampen und/oder Starter

Im Laufe der Zeit (bei normalem Gebrauch nach mehreren Jahren) läßt die Strahlungsintensität der Sonnenlampen allmählich nach. Sie können dann die Bräunungszeit verlängern oder die Sonnenlampen auswechseln lassen.

- Lassen Sie die Röhrenlampen und die Starter nur durch autorisiertes Service-Personal auswechseln, weil hierfür spezielle Kenntnisse, besondere Werkzeuge und Original-Ersatzteile nötig sind. Das Personal verfügt auch über die richtigen UV-Lampen. Auch die HPA-Sonnenlampe im Sonnenhimmel darf nur von autorisiertem Service-Personal ausgewechselt werden.

Die Sonnenlampen enthalten Bestandteile, welche die Umwelt gefährden können. Bitte sorgen Sie dafür, daß die Lampen nach Ablauf ihrer Lebensdauer nicht in den normalen Hausmüll gelangen. Geben Sie sie bei einer offiziellen Sammelstelle ab.



Technische Daten

Netzspannung	: 220-230V, 50 Hz
Netzsicherung	: 16A Sicherungsautomat 16A Schmelzsicherung
Leistung	: ca. 2040 W
UV-Lampen	: HB 576: 24x Cleo Effect 90W HB 577: 24x Cleo Effect 90W + 1x HPA
Länge des Netzkabels	: 3 m
Gewicht	: ± 100 kg
Bestrahlungsfeld	: 2,00 m x 0,85 m

Das Gerät arbeitet nicht wie gewünscht?

Wenn das Gerät nicht wie gewünscht funktioniert, kann dies an einem Defekt liegen. Bitte, zögern Sie nicht, sich dann an Ihren Händler oder das Philips Service Centre zu wenden.

Das Gerät könnte aber auch nicht ganz sachgemäß installiert sein. Prüfen Sie deshalb, bevor Sie sich an Ihren Händler oder das Philips Service Centre wenden, anhand der folgenden Liste, ob Sie die Störung selbst beheben können.

Problem

Mögliche Ursache

- | | |
|---|--|
| <ul style="list-style-type: none">• Das Gerät schaltet sich nicht ein
• Beim Einschalten oder beim Gebrauch des Geräts schaltet die Sicherung aus
• Die Bräunung entspricht nicht Ihren Erwartungen | <ul style="list-style-type: none">- Stecker nicht in der Steckdose.- Kein Strom. (Prüfen Sie mit einem anderen Gerät.)- Die Zeitschaltuhr ist nicht eingestellt.
- Prüfen Sie die Sicherung im Stromkreis, an den das Gerät angeschlossen ist. Es wird ein 16 A Sicherungsautomat, träge, benötigt.
- Sie verwenden ein Verlängerungskabel, das zu lang, nicht völlig abgewickelt oder für die auftretende Stromstärke nicht geeignet ist. Sie sollten möglichst ganz auf Verlängerungskabel verzichten.- Die Bräunungskur entspricht nicht Ihrem Hauttyp.- Ihr Abstand zum Gerät ist zu groß.- Nach langem Gebrauch nimmt die Leistung der Sonnenlampen an UV-Strahlen ab. (Bei normalem Gebrauch erst nach mehreren Jahren.) Sie können die Bräunungszeit verlängern oder die Lampen auswechseln. |
|---|--|

Belangrijk

- Controleer, voordat u het apparaat aansluit, of de netspanning in uw woning overeenkomt met de aanduiding op het typeplaatje.
- Water en elektriciteit vormen een gevaarlijke combinatie. Gebruik het Combi solarium daarom niet in vochtige ruimten (douche) of in de nabijheid van een zwembad.
- Als u juist hebt gezwommen of een douche hebt genomen, droogt u zich dan goed af voordat u het apparaat gebruikt.
- Voorkom dat kinderen met het Combi solarium spelen. Neem uit voorzorg na gebruik de stekker uit het stopcontact.
- Zet de zonnebank alleen op de bijpassende poten: gebruik geen andere steunen.
- Controleer of het snoer niet onder een van de poten is geraakt, als u het apparaat op zijn plaats hebt gezet.
- Houd de ventilatie-openingen in de kap en in de zonnebank tijdens het gebruik van het Combi solarium open.
- Neem de aangegeven behandeltijden en het maximale aantal "zonne-uren" in acht. (Zie "UV zonnebaden: Hoe vaak? En hoe lang?")
- Stel geen kortere behandelfstand in (d.i. de afstand tussen uw lichaam en de zonnehemel) dan 20 cm.
- Behandel het lichaam niet vaker dan één keer per dag. Vermijd diezelfde dag een overmatige blootstelling aan natuurlijk zonlicht.
- Neem geen UV zonnebad als u ziekteverschijnselen hebt en/of medicijnen of cosmetica gebruikt die de huidgevoeligheid verhogen. In gevallen van individuele hoge gevoeligheid voor ultraviolet is extra voorzichtigheid vereist. Raadpleeg bij twijfel uw arts.
- Wend u tot uw arts wanneer er zich op uw huid zweren, pigmentvlekken of hardnekkige knobbels ontwikkelen.
- Een solarium dient niet te worden gebruikt door personen waarvan de huid bij blootstelling aan de zon verbrandt zonder te bruinen, door personen die last hebben van zonnebrand, door kinderen, door personen die lijden aan huidkanker, daaraan vroeger hebben geleden of daarvoor vatbaar zijn.
- Gebruik altijd de bijgeleverde beschermbril. U beschermt zo uw ogen tegen te grote doses ultraviolet, zichtbaar licht en infrarood. (Zie ook "UV en uw gezondheid".)
- Ontdoe uw huid van crèmes, lippenstift en andere cosmetische middelen, geruime tijd voordat u een UV zonnebad neemt.
- Gebruik geen lotions of crèmes die bedoeld zijn ter bescherming tegen zonnebrand. Gebruik evenmin lotions of crèmes die bedoeld zijn om de bruining te bevorderen.
- Indien uw huid na het zonnebad enigszins strak aanvoelt, kunt u een vochtinbrengende crème gebruiken.
- Gebruik het Combi solarium nooit als de tijdschakelaar of een beschermplaat defect is.
- Evenals door de zon bepaalde materialen verkleuren, kan dit ook door gebruik van het Combi solarium gebeuren.
- Verwacht van het Combi solarium geen betere resultaten dan van de zon.

De Zon

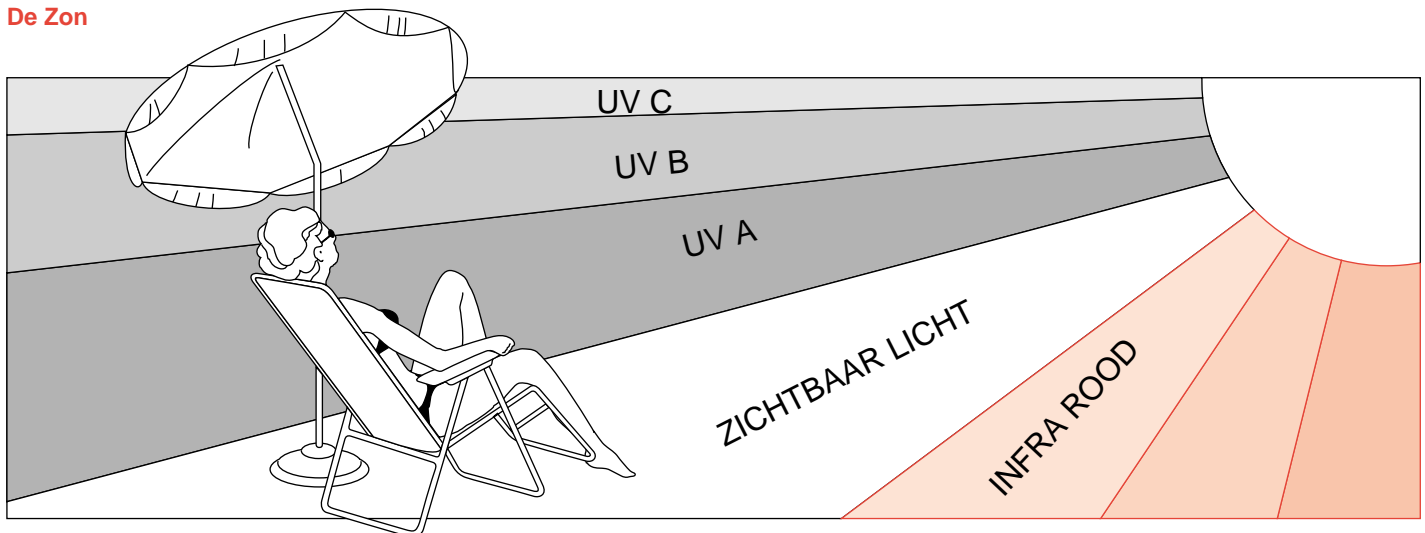

De zon is de bron van energie waar alle leven op aarde van afhankelijk is. Er zijn verschillende soorten zonne-energie: het zonlicht stelt ons in staat om te zien, we koesteren ons in de warmte van de zon en de zonnestrallen geven onze huid een bruine tint. Deze drie effecten worden veroorzaakt door drie verschillende componenten van het zonnespectrum, elk met zijn eigen golflengte.

De zon zendt elektromagnetische trillingen uit met veel verschillende golflengten. De golflengten van warmtestralen oftewel "infrarood" (IR) zijn groter dan die van het zichtbare licht. En de golflengten van "ultraviolet" (UV), dat onze huid bruin maakt, zijn kleiner.

De techniek is erin geslaagd deze drie soorten zonne-energie te reproduceren: warmtestraling (bijvoorbeeld Infraphil), licht (lampen) en UV (solariums, zonnebanken e.d.).

UV-A, UV-B en UV-C

Ultraviolet (UV) wordt onderverdeeld in UV-A (grootste golflengten), UV-B en UV-C (kleinste golflengten). UV-C bereikt de aarde vrijwel niet, omdat het door de dampkring wordt weggefilterd. UV-A en UV-B zorgen voor de bruining van de huid.

In feite zijn er twee processen die gelijktijdig voor de bruining zorgen:

- **Indirecte bruining**". Vooral UV-B zorgt voor een toename van de productie van een voor de bruining noodzakelijke stof, die "melanine" wordt genoemd. Pas enkele dagen na het zonnebad wordt het effect ervan zichtbaar.
- **"Directe bruining"**. Het UV-A, en ook een deel van het zichtbare licht, zorgt voor snelle bruining zonder rood kleuren of "verbranden".

Het Combi solarium

Dit Combi solarium straalt voornamelijk UV-A uit, en daarnaast een beperkte hoeveelheid UV-B.

Verder heeft het apparaat een aantal belangrijke eigenschappen, die het zonnen in huis werkelijk comfortabel maken. De zonnelampen stralen **licht, warmte en ultraviolet** uit, zodat het is alsof u echt in de zon ligt.

De plaats van de lampen is zo gekozen, dat uw hele lichaam van top tot teen gelijkmatig wordt gebruikt. Het apparaat bruint ook heel goed de zijkanten van het lichaam.

Om het u gemakkelijk te maken, maar ook om te voorkomen dat een behandeling onbedoeld te lang wordt voortgezet (bijvoorbeeld als u in slaap zou zijn gevallen), schakelt het apparaat zichzelf na maximaal 30 minuten automatisch uit. Want, net als bij de echte zon: het is maar beter om ervoor te zorgen dat u niet te veel van het goede krijgt! (Zie het gedeelte: "UV en uw gezondheid".)

UV en uw gezondheid

Na overdadige blootstelling aan ultraviolet (van de echte zon of van uw solarium) kan huidverbranding (zonnebrand) optreden. Naast tal van andere factoren, zoals overmatige blootstelling aan de echte zon, kan onoordeelkundig en overmatig gebruik van uw solarium het risico van huid- en oogaandoeningen verhogen.

De aard, intensiteit en duur van de bestraling enerzijds, en de gevoeligheid van de persoon in kwestie anderzijds, zijn bepalend voor de mate waarin deze effecten kunnen optreden. Naarmate huid en ogen meer worden blootgesteld aan UV, treden hogere risico's op ten aanzien van aandoeningen als ontsteking van het hoornvlies en/of bindvlies, beschadiging van het netvlies, staarvorming, versnelde veroudering van de huid en huidtumoren.

Sommige medicijnen en cosmetica verhogen de gevoeligheid voor UV.

Het is daarom van groot belang,

- dat u de aanwijzingen in de gedeelten "Belangrijk" en "UV zonnebaden: Hoe vaak? En: hoe lang?" opvolgt;
- dat u de geadviseerde behandelafstand (=20 cm) aanhoudt;
- dat u het maximale aantal zonne-uren per jaar niet overschrijdt; (Zie het hoofdstuk "UV zonnebaden: (...)")
- en dat u altijd tijdens het gebruik de bijgeleverde beschermbril draagt.

UV zonnebaden: Hoe vaak? En hoe lang?

U neemt **per dag één UV zonnebad**. Dit doet u gedurende **5 tot 10 dagen**. Tussen de eerste twee zonnebaden neemt u een pauze van minstens 48 uur.

Na zo'n kuur kunt u een **rustpauze** nemen.

Een maand na de vorige kuur zal uw huid haar bruine tint voor een belangrijk deel weer zijn kwijtgeraakt. U kunt dan een nieuwe kuur beginnen.

Het is echter ook mogelijk om na de kuur nog **één of twee UV zonnebaden per week** te nemen, om de **bruine tint te behouden**.

Welke van deze beide mogelijkheden u ook kiest, zorg ervoor dat u **het maximale aantal zonne-uren per jaar niet overschrijdt**.

- Voor dit Combi solarium is dat **28 uren (= 1680 minuten)**.

Voorbeeld:

Stel dat u een UV kuur van **10 dagen** volgt, met op de **eerste dag** een UV zonnebad van **11 minuten** en op de **negen daaropvolgende dagen** UV zonnebaden van **24 minuten**.

De totale kuur omvat dan (1 x 11 minuten) + (9 x 24 minuten) = **227 minuten**.

- U mag per jaar **7 van deze kuren** volgen. (Immers: 7 x 227 minuten) = 1589 minuten.)

Zoals uit de tabel blijkt, geldt voor het **eerste UV zonnebad van een kuur** altijd een tijdsduur van **11 minuten**. Dit is niet afhankelijk van de huidgevoeligheid.

Duur van het UV-zonnebad in minuten	1e zonnebad	pauze van minstens 48 uur	2e zonnebad	3e zonnebad	4e zonnebad	5e zonnebad	6e zonnebad	7e zonnebad	8e zonnebad	9e zonnebad	10e zonnebad	
- voor personen met een bijzonder gevoelige huid:	11		15	15	15	15	15	15	15	15	15	15
- voor personen met een normaal gevoelige huid:	11		20-25	20-25	20-25	20-25	20-25	20-25	20-25	20-25	20-25	20-25
-voor personen met een minder gevoelige huid:	11		25-30	25-30	25-30	25-30	25-30	25-30	25-30	25-30	25-30	25-30

Wanneer u vindt dat het zonnebad voor u te lang duurt (bijv. door een trekkerig gevoel van uw huid), dan bekort u elk zonnebad met bijvoorbeeld 5 minuten.

Algemene beschrijving (fig. 1, pag. 3)

- A Buislampen** (Cleo Effect 90 W) en **starters** (S 11) van de **zonnebank**
- B Buislampen** (Cleo Effect 90 W) en **starters** (S 11) van de **zonnehemel**
- C Gezichtsbruiner** (alleen bij HB 577) voor extra prestaties bij gezichtsbruining
- D Schakelaars** voor **gezichtsbruiner** (alleen bij HB 577)
 - = gezichtsbruiner uitgeschakeld.
 - I en I = 70% van de volle intensiteit.
 - I en II = volle intensiteit
- E Eindkappen**
- F Netnoer**
- G Tijdschakelaar**
- H Statiefvoeten**
- I Statiefpoten**
- J Scharnierstukken** (met gasveren)
- K Openingen voor hoogte-instelling**
- L Doorverbindingssnoer** (zonnehemel-zonnebank)
- M Koelventilatoren**
- N Ventilatie-openingen**
- O Beschermplaten**
- P Plastic beschermfolie**
- Q Beschermbrillen** (2x)
(Typenr. HB 072 / servicenr. 4822 690 80147)
- R Bouten, moeren, plastic dopjes en kapjes, inbusbouten**
- S Steeksleutels, inbussleutel**
- T Houder voor de tijdschakelaar**

Het Combi solarium klaarmaken voor gebruik

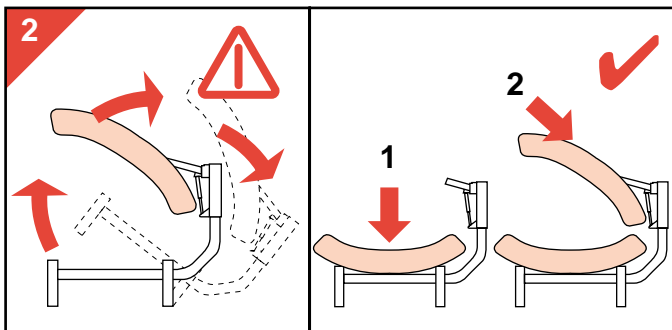

Met de hulp van twee personen kunt u het Combi solarium in elkaar zetten en verplaatsen.

- Let op: Voor de stabiliteit is het noodzakelijk dat u **eerst de zonnebank** op zijn plaats zet. **Daarna** bevestigt u de **zonnehemel** (fig 2). Bij demontage verwijdert u eerst de zonnehemel en daarna de zonnebank.
- Tijdens het opbouwen wordt het Combi-solarium vanzelfsprekend steeds zwaarder en dus minder gemakkelijk te verplaatsen. Monteer het apparaat bij voorkeur op de definitieve plaats. Zorg voor voldoende ruimte naast (minstens 50 cm) en achter (minstens 30 cm) het Combi-solarium.

Zonnebank

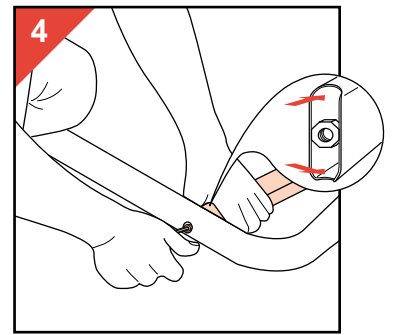
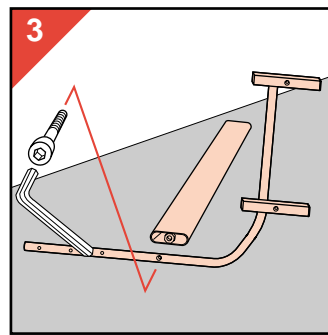

- Monteer de buizen van het onderstel met behulp van de inbusbouten (fig. 3-5).
- Let erop dat de grotere montageopeningen van de buizen naar buiten wijzen.
- Let erop dat u de buis met inkepingen (fig. 4) en de buis zonder inkepingen (fig. 5) op de juiste plaats aanbrengt.

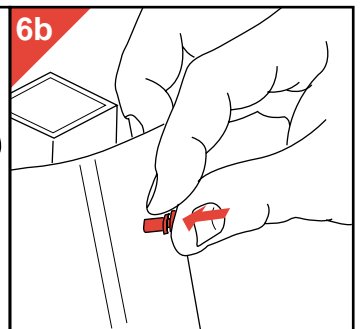
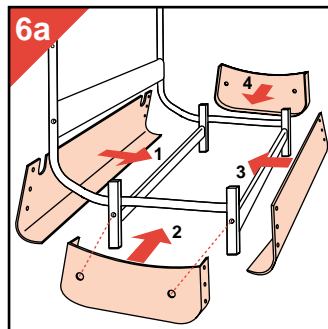
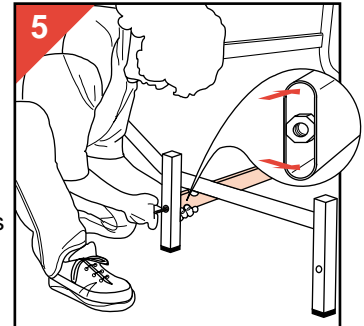

- Bevestig de afdekpanelen rond het onderstel (fig. 6a) met behulp van de plastic dopjes (fig. 6b). Let op de juiste volgorde (fig. 6a).
- Let op dat de zijpanelen (2 en 4) om de randen van het frontpaneel en het achterpaneel (1 en 3) sluiten.
- Druk de nokjes van de zijpanelen in de openingen van de statiefvoeten.
- De afdekpanelen zijn alleen bedoeld om het onderstel een fraaier uiterlijk te geven.
- Zet de zonnebank voorzichtig op het onderstel. Zorg ervoor dat de pootjes in de daartoe bestemde openingen schuiven (fig. 7).
- N.B. Het verbindingssnoer hoort aan de achterzijde.

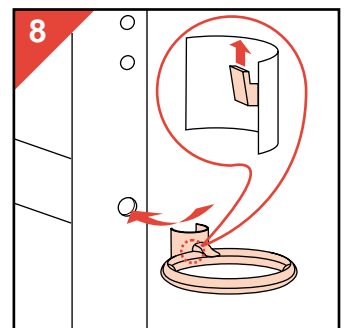
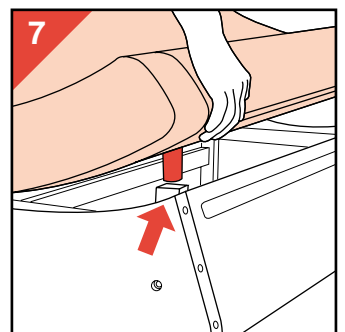

- Bevestig de houder van de tijdschakelaar aan de statiefpoot bij het hoofdeinde (fig. 8).

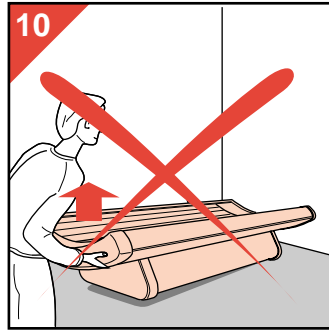

- Let op: Verplaats de zonnebank alleen door het onderstel te schuiven of een heel klein stukje van de grond te tillen (fig. 9).
Probeer nooit de zonnebank op te tillen of te verplaatsen op de manier die is afgebeeld in fig. 10! Het onderstel zou dan los kunnen schieten.

Zonnehemel

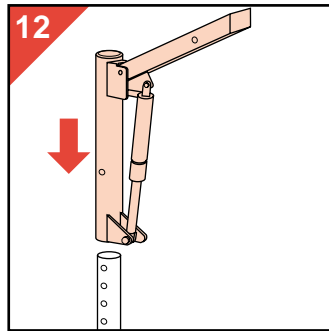
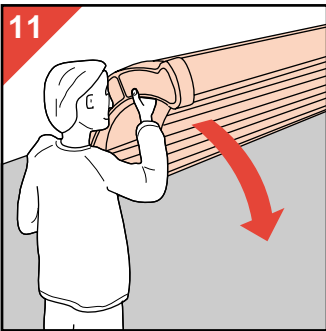

- Leg de zonnehemel op de vloer met de lampen naar beneden (fig. 11).
- Bevestig de beide scharnierstukken met gasveren aan de statiefpoten (fig. 12).
- De vier montage-openingen in de statiefpoten maken het mogelijk de afstand tussen zonnehemel en zonnebank naar uw persoonlijke eis in te stellen.
De afstand tussen de montage-openingen is 2½ cm (fig. 13).
Wij raden u aan eerst een gemiddelde hoogte te kiezen. (Bijvoorbeeld: de tweede montage-openingen van onder.)
Kies aan beide zijden dezelfde montage-opening.
Draai voor de proef-opstelling de twee bouten handvast aan.

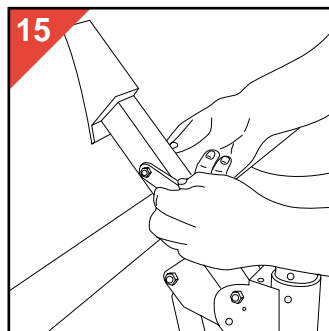
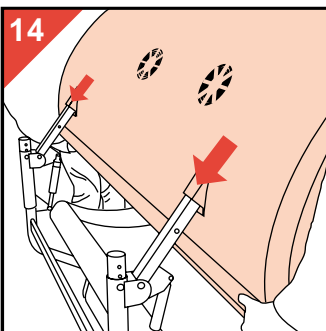
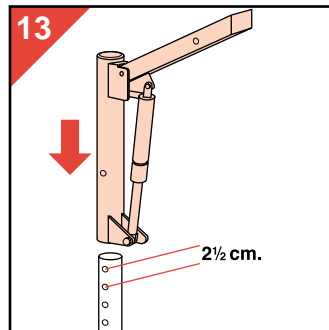

- Til de zonnehemel van de vloer.
- Bevestig de zonnehemel aan de zojuist gemonteerde scharnierstukken (fig. 14-15)

- Zet de aan de zonnehemel bevestigde tijdschakelaar in de houder (fig. 16).

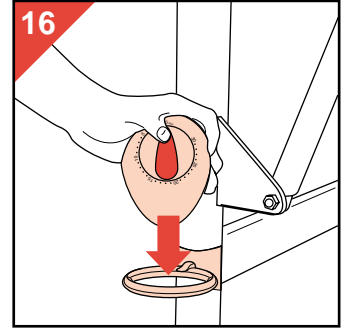

Hoogte instellen

- Ga op de zonnebank liggen.
- Houd deze gebruiksaanwijzing vast zoals in fig. 17 wordt aangegeven.
U kunt met de "meetlat" van de gebruiksaanwijzing (pag. 3) de afstand tussen uw lichaam en de zonnehemel meten. Deze moet minstens 20 cm bedragen.
Zonodig gebruikt u de montageopeningen om de zonnehemel hoger of lager te monteren (fig. 18-20).

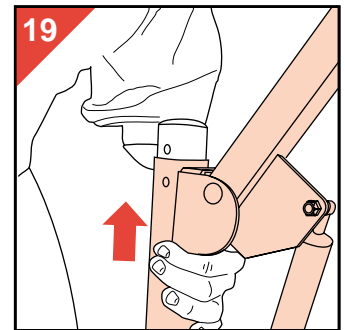
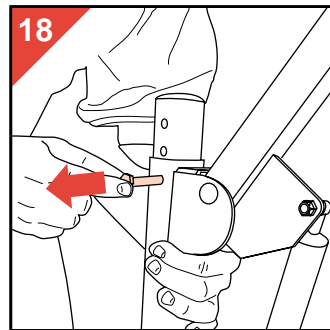
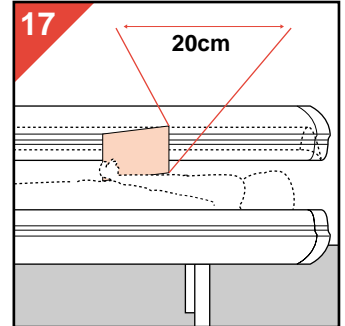

- N.B. Als het Combi solarium door verschillende mensen wordt gebruikt, kies dan de hoogste montageopeningen die van toepassing zijn.

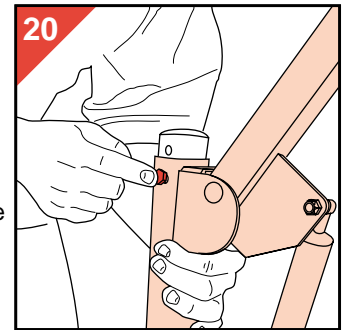

- Zet de plastic dopjes over de uitstekende delen van de bouten en moeren.

- Verwijder de plastic folie van de beschermplaat (fig. 21).

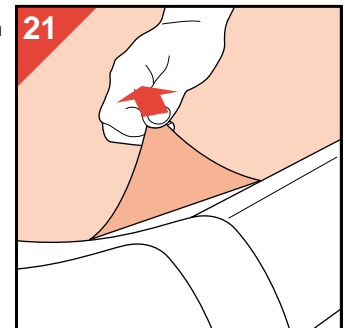

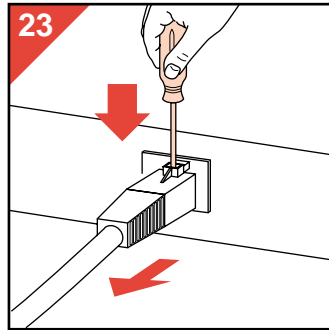
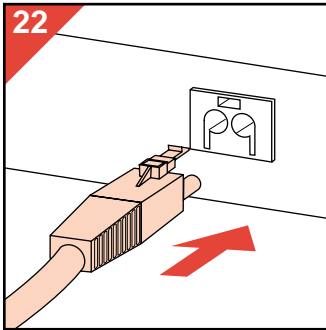

- Verbind het doorverbindingssnoer aan de zonnehemel (fig. 22). (Losmaken: fig. 23)
- Steek de stekker in het stopcontact.

Gebruik

- Stel de behandeltijd in op de tijdschakelaar (fig. 24). (Raadpleeg hiervoor de tabel in deze gebruiksaanwijzing en uw eigen aantekeningen.)
- Vergeet niet de meegeleverde beschermbril op te zetten.

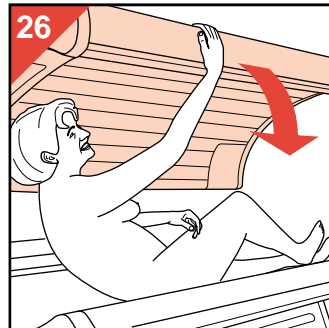
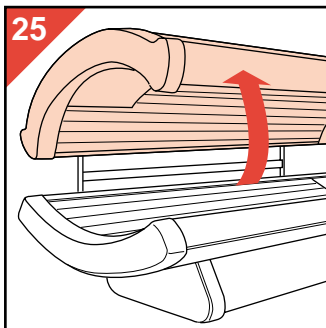
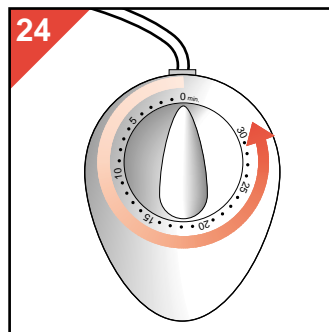

- Duw de zonnehemel achterover (fig. 25), zodat u gemakkelijk op de zonnebank kunt gaan liggen (fig. 26). (Bij type HB 576 is de plaats voor uw hoofd aan de rechterkant; bij type HB 577 is deze aan de linkerkant.)

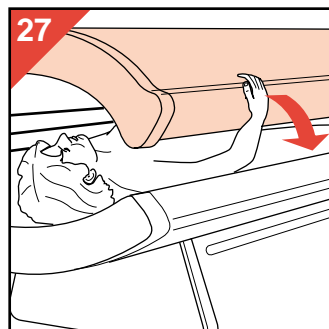

- Wanneer u ligt, trekt u de zonnehemel weer horizontaal (fig. 27).
- Zodra de ingestelde tijd is verstreken, worden de lampen automatisch uitgeschakeld.

Schoonmaken

- Haal altijd de stekker uit het stopcontact en laat het Combi solarium afkoelen voordat u het apparaat schoonmaakt.
- U kunt de buitenkant van het Combi solarium schoonmaken met een vochtige doek. Zorg ervoor dat er geen water in het apparaat loopt.
- Gebruik geen schuurmiddelen of schuurdoekjes.
- **Gebruik nooit vloeistoffen zoals alcohol, spiritus, benzine of aceton voor het schoonmaken van de beschermplaten: dit zou tot onherstelbare beschadiging kunnen leiden.**

Lampen en/of starters vervangen

Na verloop van tijd (bij normaal gebruik na enkele jaren) gaan de lampen minder fel stralen. U merkt dit aan een teruglopend bruiningsresultaat. Ondervang dit door voor de UV zonnebaden een iets langere tijdsduur in te stellen, of door de lampen te laten vervangen.

- Laat de buislampen en/of de starters door een bevoegde service instantie vervangen: daar beschikt men over de benodigde deskundigheid en originele vervangingsonderdelen. Ook de HPA lamp voor gezichtsbruining (type HB 577) kan alleen door erkend servicepersoneel worden vervangen.



De lampen van uw Combi solarium bevatten stoffen die schadelijk kunnen zijn voor het milieu. Als u lampen afdankt, zorgt u er dan voor dat deze niet in het normale huisvuil terechtkomen, maar ingeleverd worden op een door de overheid daartoe aangewezen plaats.

Solarium werkt niet naar wens?

Als de het combi solarium niet naar wens functioneert, kan dit het gevolg zijn van een defect. Waarschuw dan uw leverancier of een Philips Service Centrum.

Het is echter ook mogelijk, dat het apparaat niet volgens de aanwijzingen is geïnstalleerd, of onjuist wordt gebruikt. In dat geval bent u zelf in staat het probleem direct te verhelpen.

U kunt daartoe gebruik maken van het volgende gedeelte. Neem het even door, voordat u contact opneemt met uw leverancier of Philips Service Centrum.

Probleem

- Solarium start niet.
- De netzekering schakelt de netstroom uit wanneer u de het combi solarium inschakelt of tijdens het gebruik.
- De bruining laat te wensen over.

Mogelijke oorzaken

- Stekker is niet in het stopcontact.
- Er is geen netspanning. (Controleer dit met behulp van een ander apparaat.)
- Tijdschakelaar is niet ingesteld.
- Controleer de zekering waarop uw solarium is aangesloten. Het juiste type is een 16 A normale smeltzekering of een trage automatische zekering.
- U gebruikt een verlengsnoer dat te lang is, dat is opgerold en/of niet geschikt is voor deze elektrische belasting. Wend u tot uw leverancier. In het algemeen adviseren wij u **geen** verlengsnoer te gebruiken.
- U past niet de voor u optimale bruiningskuur toe.
- De behandelafstand is groter dan voorgeschreven.
- Na langdurig gebruik vermindert de UV-productie van de lampen. (Bij normaal gebruik wordt dit effect pas na jaren merkbaar.)
U kunt dit ondervangen door een iets langere tijdsduur in te stellen, of door de zonnelampen te vervangen.

IMPORTANTE

- Prima di collegare l'apparecchio alla presa di alimentazione, controllate che la tensione indicata sull'apparecchio corrisponda a quella della rete locale.
- L'acqua e l'elettricità rappresentano una combinazione pericolosa! Non usate l'apparecchio in ambienti umidi (es. nel bagno o sotto la doccia oppure ai bordi di una piscina).
- Al termine di una nuotata o dopo aver fatto la doccia, asciugatevi con cura prima di usare l'apparecchio.
- Fate in modo che i bambini non giochino con il solarium Combi. Per maggior precauzione, togliete la spina dalla presa quando non lo utilizzate.
- Per sostenere il solarium, utilizzate esclusivamente le gambe fornite con l'apparecchio.
- Assicuratevi che il cavo non finisca sotto le gambe del lettino.
- Quando usate il solarium, fate in modo che le prese di aspirazione non siano ostruite.
- Non superate il numero di sedute o le "ore di abbronzatura" consigliate (Vedere la sezione "Sedute UV: Quante volte? Per quanto tempo?")
- Mantenete il solarium ad una distanza minima di 20 cm.
- Non esponete ciascuna parte del corpo più di una volta al giorno. Evitate di esporvi in modo eccessivo ai raggi diretti del sole nello stesso giorno in cui vi sottoponete ad una seduta di raggi UV.
- Se siete malati, se state assumendo medicinali e/o usando cosmetici che aumentano la sensibilità della pelle, evitate di sottoporvi ad una seduta UV. Prestate maggiore attenzione nel caso di pelle particolarmente sensibile ai raggi ultravioletti. In caso di dubbi, rivolgetevi al medico.
- Il solarium non può essere utilizzato da persone che si scottano senza abbronzarsi quando esposte al sole, da persone già scottate, dai bambini e da chi è affetto (o è stato affetto in passato) da cancro alla pelle o è predisposto ad esso.
- Rivolgetevi al medico nel caso appaiano ulcerazioni, nei o noduli persistenti sulla pelle.
- Indossate sempre gli speciali occhialini di protezione durante le sedute per proteggere gli occhi da una dose eccessiva di raggi ultravioletti e infrarossi e dalla luce visibile (vedere anche la sezione: "I raggi UV e la vostra salute").
- Prima di esporvi ai raggi UV, togliete qualsiasi traccia di creme, rossetto e altri cosmetici.
- Non usate creme o lozioni solari.
- Nel caso la pelle risultasse troppo secca dopo una seduta, applicate una crema idratante.
- Non usate mai il solarium Combi qualora il timer dovesse risultare difettoso.
- I colori possono sbiadire per effetto del sole. È possibile che si verifichi altrettanto utilizzando l'apparecchio.
- Non aspettatevi risultati migliori con un solarium di quelli ottenibili con i raggi del sole.

IL SOLE

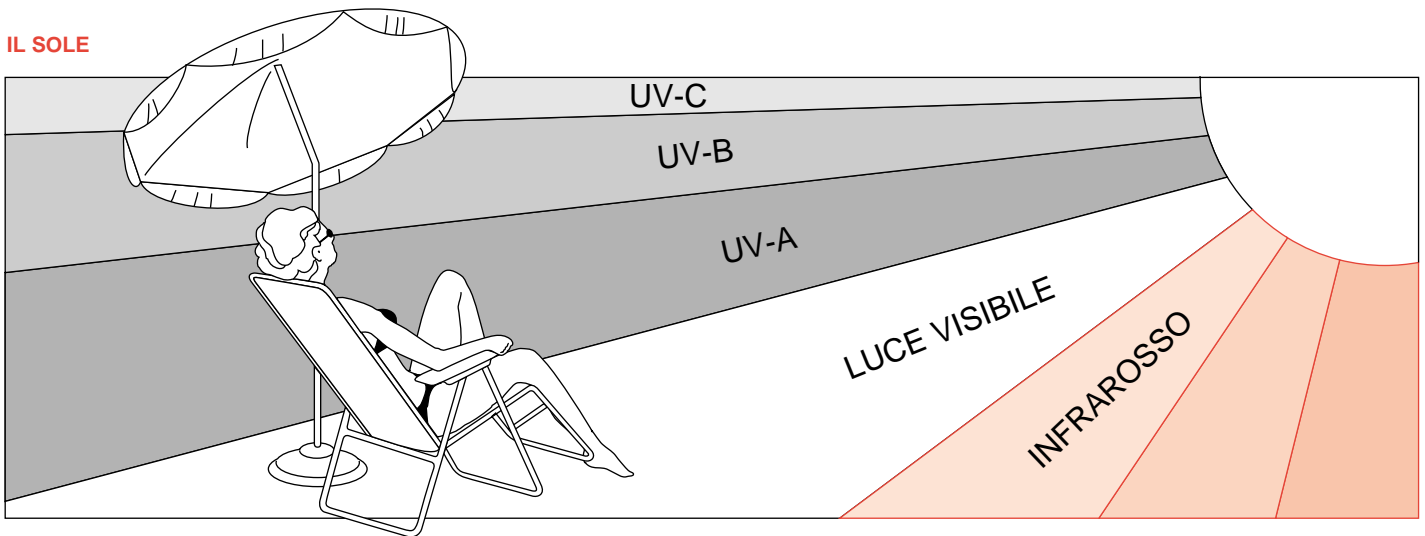

Il sole è la fonte di energia da cui dipende la vita sul nostro pianeta. Esistono diversi tipi di energia solare: i raggi del sole ci permettono di vedere, ci riscaldano e permettono alla pelle di abbronzarsi. Questi tre effetti sono dovuti ai tre diversi componenti dello spettro solare: ogni componente ha infatti una lunghezza d'onda diversa. Il sole irradia vibrazioni elettromagnetiche con lunghezze d'onda diverse. La lunghezza d'onda dei raggi infrarossi (IR) è maggiore rispetto a quella della luce visibile. La lunghezza d'onda dei raggi ultravioletti (UV) responsabili dell'abbronzatura della pelle, è invece minore. La scienza è riuscita a riprodurre questi tre tipi di radiazione solare: raggi IR (con lampade a raggi infrarossi), luminosi (le normali lampade) e UV (le lampade solari).

UV-A, UV-B e UV-C

I raggi ultravioletti (UV) si dividono in raggi UV-A (con la lunghezza d'onda maggiore), UV-B e UV-C (con la lunghezza d'onda minore). I raggi UV-C raggiungono raramente la terra in quanto vengono filtrati dall'atmosfera. I raggi UV-A e UV-B determinano invece l'abbronzatura della pelle. In realtà sono due i processi che provocano l'abbronzatura, operando in modo simultaneo: **"Abbronzatura indiretta"**. Per prima cosa, i raggi UV-B stimolano la produzione di una sostanza chiamata "melanina", necessaria per l'abbronzatura. L'effetto risulta visibile soltanto un paio di giorni dopo l'esposizione. **"Abbronzatura diretta"**. I raggi UV-A e parte dei raggi visibili determinano un'abbronzatura più rapida senza scottature o arrossamenti.

IL SOLARIUM COMBI

Il solarium Combi emette prevalentemente raggi UV-A ed in minima parte anche raggi UV-B.
E' ideale per ottenere una splendida abbronzatura fra le pareti di casa.

La lampada usata in questo solarium emette **luce, calore e raggi ultravioletti**, proprio come il sole.

Potrete posizionare il solarium in modo tale che l'intero corpo, dalla testa ai piedi, risulti abbronzato in modo uniforme, come stando sotto il sole.

Per una maggior comodità, ma anche per evitare esposizioni troppo prolungate (es. può accadere che ci si addormenti), l'interruttore con timer incorporato spegne automaticamente l'apparecchio 30 minuti dopo l'accensione.

Proprio come nel caso del sole, è sempre meglio non esagerare! (Vedere sezione "I raggi UV e la vostra salute").

I RAGGI UV E LA VOSTRA SALUTE

Dopo un'esposizione eccessiva ai raggi ultravioletti (siano essi provenienti dal sole o dal solarium Combi), la pelle può scottarsi. Insieme a numerosi altri fattori, fra cui un'eccessiva esposizione ai raggi del sole, l'uso improprio o eccessivo del solarium Combi può aumentare il rischio di problemi alla pelle o agli occhi.

Da una parte la natura, l'intensità e la durata delle radiazioni e dall'altra la sensibilità individuale sono fattori decisivi per stabilire il grado con cui questi problemi si possono verificare. Più gli occhi e la pelle sono esposti ai raggi UV, e maggiore sarà il rischio di disturbi quali infiammazione della cornea e/o congiuntivite, lesione della retina, cataratta, invecchiamento precoce e tumori della pelle.

Alcuni farmaci e cosmetici possono aumentare la sensibilità ai raggi UV.

E' pertanto della massima importanza:

- Attenersi alle istruzioni riportate nelle sezioni "Importante" e "Sedute UV. Quante volte? Per quanto tempo?";
- Rispettare la distanza consigliata di almeno 20 cm.;
- Non superare il numero annuo consigliato di ore di abbronzatura (vedere anche la sezione "Sedute UV (...)" che si riferisce al vostro modello di solarium!);
- Indossare sempre gli speciali occhialini di protezione durante le sedute.

SEDUTE UV: QUANTE VOLTE? PER QUANTO TEMPO?

Potete sottoporvi ad **una seduta di raggi UV al giorno** per un periodo di **5-10 giorni** (aspettate almeno 48 ore fra la prima e la seconda seduta).

Trascorso tale periodo, fate riposare la pelle **per un po'**. Circa **un mese** dopo il ciclo di sedute, la pelle avrà perso gran parte dell'abbronzatura. A questo punto potrete decidere di iniziare un nuovo ciclo.

D'altra parte, è anche possibile sottoporsi a **una o due sedute di raggi UV alla settimana** fra un ciclo e l'altro per **mantenere l'abbronzatura**.

Qualunque sia la frequenza stabilita, **non superate il limite massimo di numero di ore consigliate**.

- Per questo solarium Combi, il limite è stato stabilito in **28 ore (= 1680 minuti)**.

Esempio:

Immaginiamo che vi sottoponiate ad un ciclo di raggi UV di **10 giorni**, con una seduta di **11 minuti il primo giorno** e di **24 minuti nei nove giorni successivi**.

L'intero ciclo sarà così composto da (1 x 11 minuti) + (9 x 24 minuti) = **227 minuti**.

- Potrete sottoporvi a **7 di questi cicli** nel corso dell'anno (7 x 227 minuti = 1589 minuti).

Dalla tabella allegata risulta che **la prima seduta di un ciclo dovrebbe avere una durata di 11 minuti**. E questo indipendentemente dalla sensibilità della pelle di ogni persona.

Durata dell'esposizione UV (per ogni parte trattata separatamente del corpo) in minuti:	1° giorno	Intervallo di almeno 48 ore									
		2° giorno	3° giorno	4° giorno	5° giorno	6° giorno	7° giorno	8° giorno	9° giorno	10° giorno	
- per persone con pele molto sensibile ::	11	15	15	15	15	15	15	15	15	15	
- per persone con pele normale :	11	20-25	20-25	20-25	20-25	20-25	20-25	20-25	20-25	20-25	
- per persone con pele poco sensibile :	11	23-30	23-30	23-30	23-30	23-30	23-30	23-30	23-30	23-30	

- Se pensate che le sedute siano troppo lunghe per la vostra pelle (ad. es. nel caso in cui la pelle risulti tirata o eccessivamente sensibile al termine della seduta), vi consigliamo di ridurre la durata della stessa (provate con 5 minuti in meno).

DESCRIZIONE GENERALE (fig. 1, pagina 3)

- A** Lampade (Cleo Effect 90 W) e starter del lettino (S 11)
- B** Lampade (Cleo Effect 90 W) e starter del solarium (S 11)
- C** Lampada facciale (solo mod. HB 577) per abbronzare il viso
- D** Interruttore lampada per viso (solo mod. HB 577)
O = lampada viso spenta
I e I = media intensità
I e II = massima intensità.
- E** Protezioni finali
- F** Cavo di alimentazione
- G** Timer
- H** Piedini di supporto
- I** Gambe di supporto
- J** Cerniere (con molle a gas)
- K** Fori regolazione altezza
- L** Cavo di collegamento (solarium-lettino)
- M** Ventole di raffreddamento
- N** Aperture di aerazione
- O** Schermo protettivo
- P** Foglio di protezione in plastica
- Q** Occhialini di protezione (2x) (mod. HB 072/ n° 4822 690 80147)
- R** Bulloni, dadi, perni e cappucci in plastica, brugole
- S** Chiavi inglesi.
- T** Porta timer

COME PREPARARE IL SOLARIUM

Per montare e spostare il solarium, fatevi aiutare da un paio di persone: il lavoro risulterà più agevole.

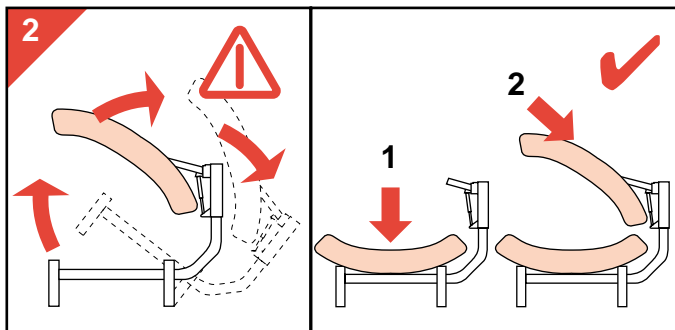

- Nota: Per ottenere una maggiore stabilità è importante posizionare **per prima cosa il lettino**. A questo punto potete montare il **solarium** (parte superiore) (fig. 2). Per smontarlo, togliete per prima cosa il solarium (parte superiore) e quindi il lettino.
- Una volta montato, il solarium Combi risulterà più pesante e quindi più difficile da spostare. Se possibile, cercate di montare il solarium in quella che sarà la sua posizione definitiva. Lasciate uno spazio di almeno 50 cm. a fianco e 30 cm. dietro il solarium.

Letto

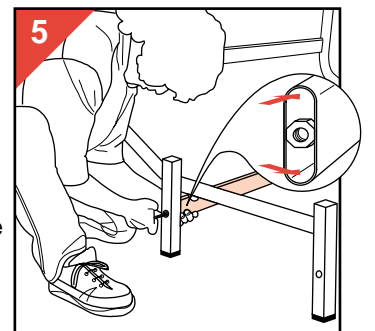
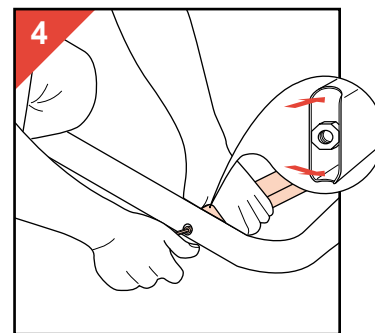
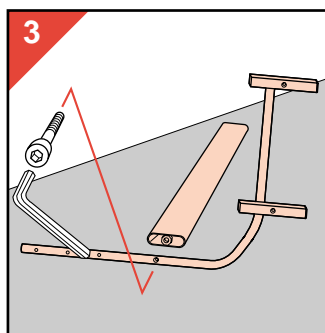

- Montate i tubi sul supporto utilizzando le viti in dotazione (fig. 3-5), ma senza stringerle troppo.
- Assicuratevi che le aperture più grandi dei tubi siano rivolte verso l'esterno.
- Posizionate in modo corretto il tubo con le tacche (fig. 4) e quello senza tacche (fig. 5).

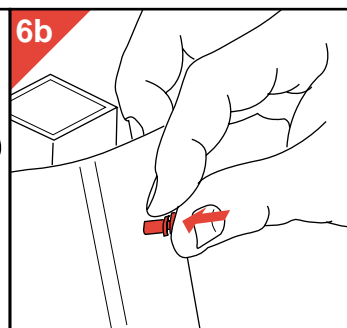
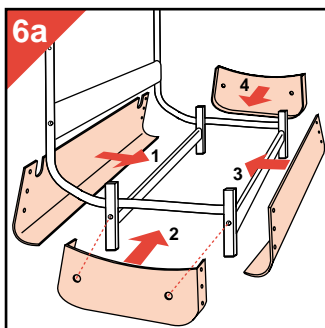

- Fissate i pannelli di copertura attorno alla base (fig. 6a) usando i perni in plastica (fig. 6b). Seguite l'ordine consigliato nella figura.
- I pannelli posti alle estremità (2, 4) devono bloccare quelli anteriori e posteriori (1, 3). Fate combaciare le tacche dei pannelli posti alle estremità con le aperture dei piedini di supporto.
- I pannelli di copertura hanno una funzione puramente estetica.

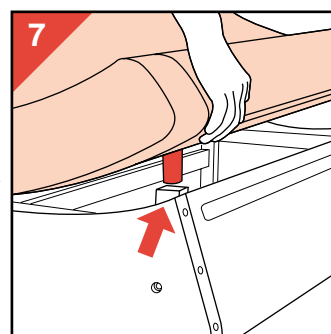

- Appoggiate il lettino sul supporto prestando la massima attenzione. Infilate le gambe nei fori corrispondenti (fig. 7).
- Nota: il cavo di collegamento deve essere posizionato sul lato posteriore.
- Fissate il porta timer alla gamba di supporto dalla parte della testa (fig. 8)



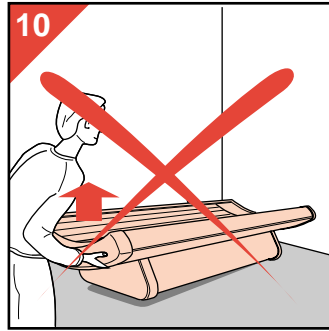

- **Attenzione!** Per spostare il lettino, fate scivolare il supporto e/o alzateo leggermente dal pavimento (fig. 9). Non cercate mai di sollevare o spostare il lettino come indicato nella figura 10! Il supporto potrebbe allentarsi!

Solarium (parte superiore)

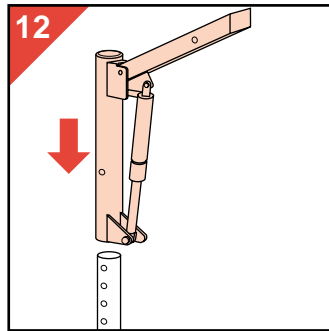
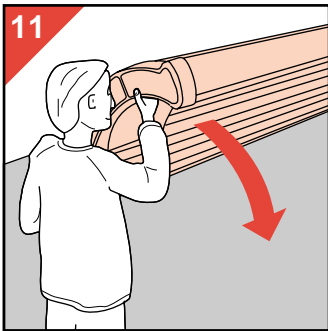

- Appoggiate il solarium sul pavimento con le lampade rivolte verso il basso (fig. 11).
- Fissate le due cerniere a molla alle gambe di supporto (fig. 12)

- I quattro fori presenti sulle gambe permettono di scegliere la distanza fra il lettino e il solarium, in base alle esigenze individuali. La distanza fra i fori è di 2,5 cm. (fig. 13). Vi consigliamo di selezionare dapprima una distanza media (ad esempio il secondo foro partendo dal basso). Controllate di aver scelto lo stesso foro sui due lati. Per verificare l'altezza, avvitate le viti a mano.

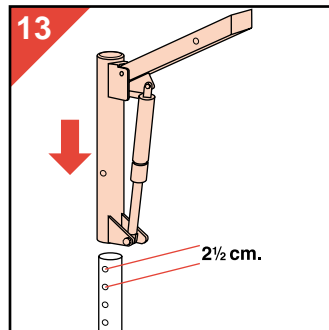

- Sollevate il solarium dal pavimento.

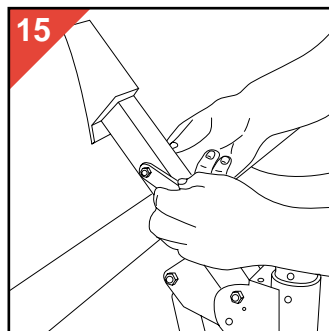
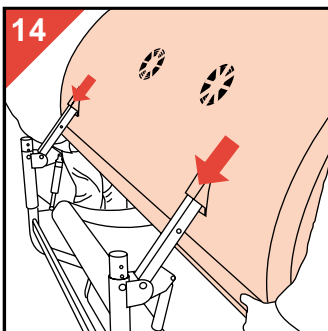

- Fissate il solarium alle cerniere che avete appena montato (fig. 14-15).

- Posizionate il timer (attaccato al solarium) nell'apposito porta timer (fig. 16).

REGOLAZIONE DELL'ALTEZZA

- Distendetevi sul lettino.
- Tenete il libretto istruzioni come indicato nella figura 17.

Potrete usare il metro contenuto nel presente libretto istruzioni (pagina 3) per misurare la distanza fra il corpo e il solarium. La distanza non dovrà essere inferiore ai 20 cm.

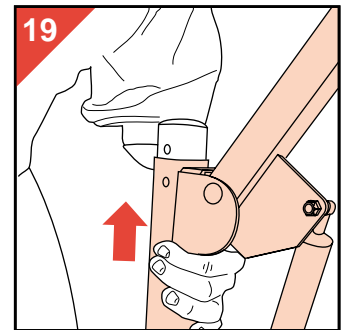
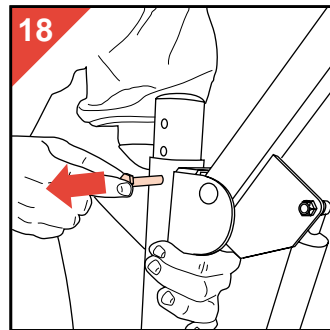
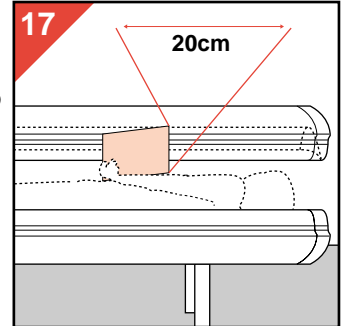
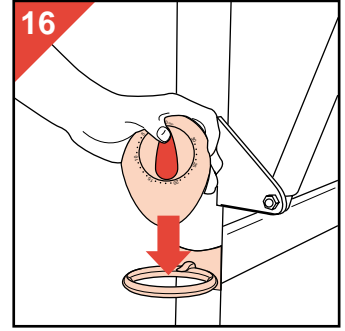

Se necessario, potrete usare gli appositi fori per spostare il solarium più in alto o più in basso (fig. 18-20).

- Nota: se il solarium Combi deve essere usato da più persone, impostate la posizione più alta.

- Applicate i cappucci in plastica sulle sporgenze di viti e bulloni.

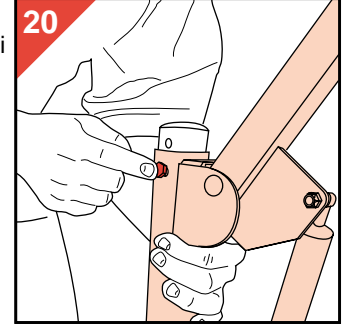

- Togliete il foglio in plastica dallo schermo di protezione (fig. 21).

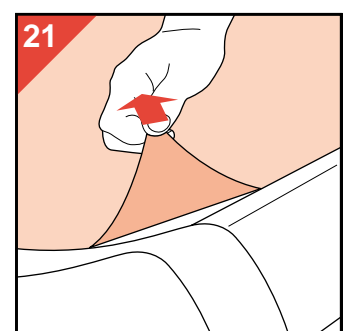

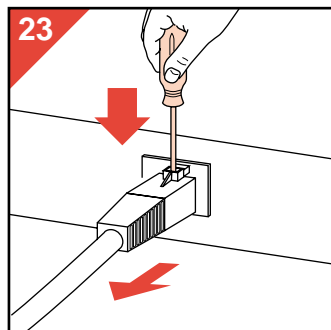
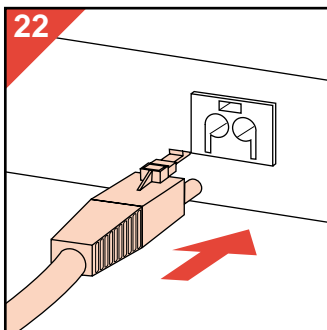

- Collegate il cavo al solarium (fig. 22) (Per scollegarlo, vedere fig. 23).
- Inserite la spina nella presa.

COME USARE IL SOLARIUM

- Impostate il timer in base alla durata della seduta (fig. 24). (Fate riferimento alla tabella e ai vostri appunti personali).
- Non dimenticate di indossare gli speciali occhialini di protezione.

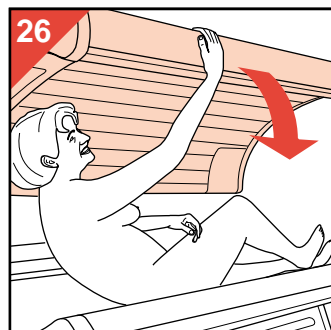
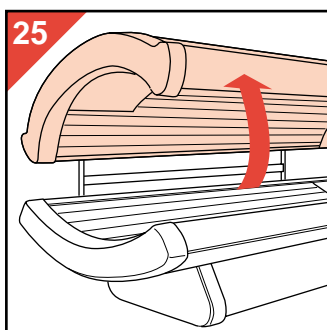
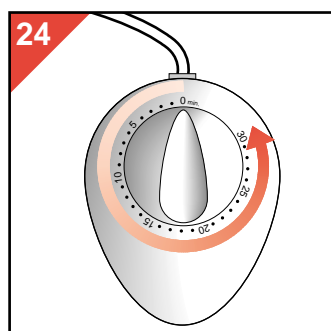

- Spingete il solarium all'indietro (fig. 25) in modo da potervi sdraiare comodamente (fig. 26). (Con il modello HB 576 la testa sarà a destra, mentre con il modello HB 577 si troverà a sinistra).
- Una volta distesi, mettete il solarium in posizione orizzontale (fig. 27).

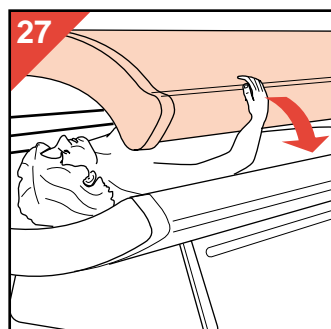

- Non appena sarà trascorso il tempo impostato, le lampade si spegneranno automaticamente.

PULIZIA

- **Staccate sempre la spina dalla presa di corrente e lasciate raffreddare il solarium Combi prima di procedere alla pulizia.**
- La parte esterna del solarium Combi può essere pulita con uno straccio umido. Fate in modo che non entri acqua all'interno dell'apparecchio.
- Non usate sostanze abrasive o spugnette ruvide.
- **Non usate assolutamente liquidi quali alcool denaturato, benzina o acetone per pulire la piastra di protezione, che potrebbero causare danni irreparabili.**

COME SOSTITUIRE LE LAMPADINE E/O GLI STARTER

Dopo un certo periodo di utilizzo dell'apparecchio (con un uso normale in genere dopo alcuni anni), l'efficienza delle lampade inizia a diminuire gradualmente.

In questo caso sarà necessario aumentare la durata delle sedute oppure sostituire le lampade.

- Potete far sostituire le lampade e/o gli starter dal personale autorizzato dei Centri di Assistenza che possiede la necessaria esperienza e ha a sua disposizione i pezzi di ricambio originali e gli attrezzi per eseguire il lavoro.

I Centri di Assistenza sono anche in grado di provvedere allo smaltimento delle lampade usate.

Anche la lampada specifica per viso ad alta pressione (mod. HB 577) dovrà essere sostituita esclusivamente da personale autorizzato.



Le lampade dei solarium contengono sostanze che possono inquinare l'ambiente. Quando dovrete gettare le vecchie lampade, assicuratevi che vengano separate dai normali rifiuti e depositate presso un centro di raccolta differenziato.

Il solarium non funziona come dovrebbe?

Nel caso in cui il solarium Combi non dovesse funzionare come da voi richiesto, non esitate a contattare il vostro rivenditore o un Centro di Assistenza Philips autorizzato.

Tuttavia, è anche possibile che l'apparecchio non sia stato installato secondo le istruzioni o venga usato in modo improprio. In questo caso, potrete risolvere il problema da soli e rapidamente. Controllate i seguenti punti prima di contattare il vostro rivenditore o il Centro di Assistenza Philips autorizzato.

Problema

Possibile causa

Il solarium non si accende

- Non avete inserito la spina nella presa di corrente
- Non c'è elettricità (Controllate con altri apparecchi elettrici)
- Il timer non è stato impostato

Il fusibile spegne l'interruttore quando accendete il solarium o durante l'uso

- Controllate il fusibile a cui avete collegato il solarium.
- Il modello più adatto per il vostro solarium è un normale fusibile 13A (per UK), 10A o 16A (per gli altri paesi) oppure un fusibile automatico a reazione lenta.

L'abbronzatura non è esattamente quella che vi aspettavate

- Usate una prolunga troppo lunga, arrotolata e/o che non permette un corretto passaggio della corrente.
- Chiedete consiglio al vostro rivenditore di fiducia. In linea di massima, sarebbe meglio evitare l'uso della prolunga.
- Il ciclo prescelto non è il più adatto al vostro tipo di pelle.
- La distanza fra la pelle e il solarium è eccessiva.
- Dopo un uso prolungato, le lampade producono un minor numero di raggi UV (con un uso normale dell'apparecchio questo si verificherà dopo qualche anno). Potete compensare questo effetto prolungando la durata delle sedute oppure sostituendo le lampade.

Importante

- Antes de enchufar el aparato a la red, comprueben si la tensión indicada en la placa de características se corresponde con la existente en su hogar.
 - ¡ El agua y la electricidad son una combinación peligrosa ! No utilicen, pues, el aparato en ambientes húmedos (cuartos de baño, duchas o junto a una piscina).
 - Si han estado nadando o acaban de darse una ducha, séquense bien antes de usar este aparato.
 - Cuiden de que los niños no puedan jugar con el Solarium Combi.
- Como precaución, desenchufen el aparato de la red después del uso.
- No sostengan la Cama solar por otro medio que no sea las patas que se suministran.
 - Cuando coloquen la Cama solar, asegúrense de que el cable de red no queda aprisionado en las patas de soporte.
 - Cuando usen el Solarium Combi, mantengan libres de toda obstrucción las aberturas de ventilación del Solarium y las de la Cama solar.
 - No sobrepasen los tiempos recomendados para cada sesión ni la cantidad máxima de "horas de bronceado" (Ver la sección "Sesiones de UV : ¿ Cuantas y de qué duración ?").
 - No seleccionen una distancia operacional (entre su cuerpo y el Solarium) menor de 20 cm.
 - No traten el cuerpo más de una vez al día. Eviten la exposición intensiva de la piel a la luz solar natural el mismo día en que hayan tomado una sesión de UV.

- Si presentan cualesquiera síntomas de enfermedad, si están tomando alguna medicación y / o aplicándose cosméticos que incrementen la sensibilidad de la piel, no deben seguir ningún tratamiento de UV. Un cuidado especial también es necesario en los casos de una pronunciada sensibilidad individual a los ultravioletas. En caso de duda, consulten a su médico.
- Un Solarium Combi no debe ser usado por personas que se queman sin broncearse al exponerse al sol, por personas que sufren quemaduras solares, por los niños o por personas que sufren (o que han sufrido anteriormente) cáncer de piel o que están predispuestas al cáncer de piel.
- Consulten a su médico en el caso de que les aparezcan úlceras, lunares o bultos persistentes en la piel.
- Cuando se bronceen, usen siempre las gafas protectoras para evitar exponer los ojos a dosis excesivas de ultravioletas, luz visible o infrarrojos (Consulten también la sección : "Los UV y su salud").
- Antes de una sesión de UV, quítense las cremas, barra de labios y cualesquiera otros cosméticos.
- No usen lociones y / o cremas protectoras.
- No usen lociones y / o cremas bronceadoras .
- Si notan que tienen la piel reseca después de una sesión de bronceado, pueden aplicarse una crema hidratante.
- No usen nunca el Solarium Combi si el temporizador o un escudo protector están estropeados.
- Los colores se atenúan bajo la influencia del sol y lo mismo puede ocurrir al usar este aparato.
- Con el Solarium Combi, no esperen conseguir mejores resultados que con el sol natural.

El sol

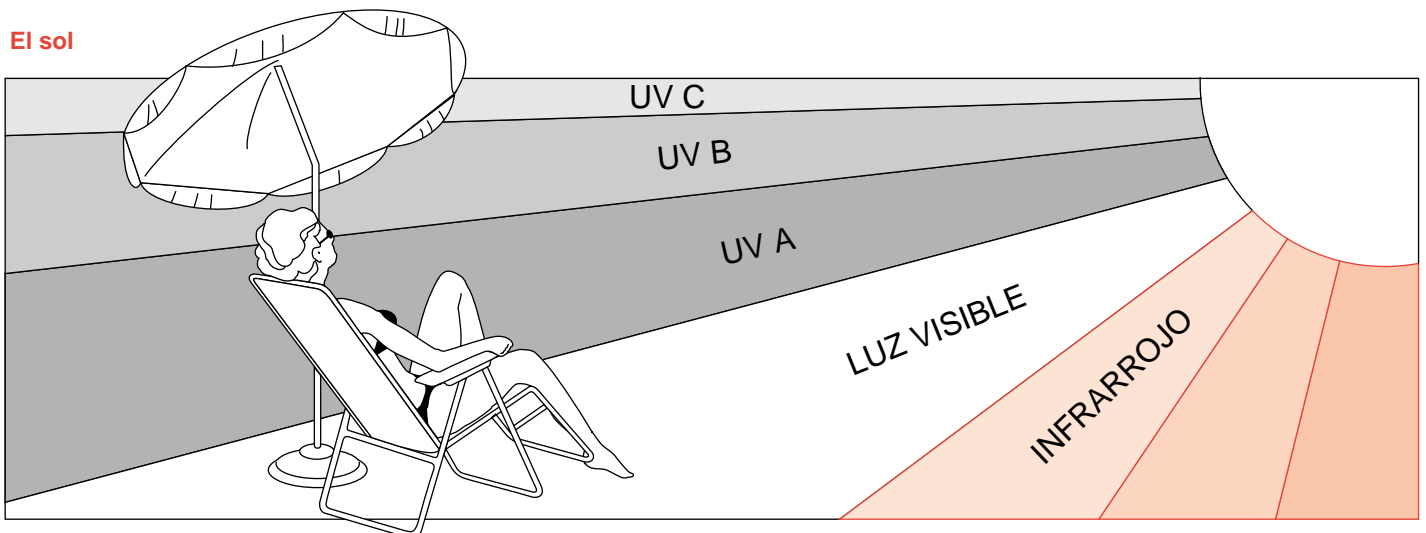

El sol es la fuente de energía de la cual depende la vida terrestre. Hay varias clases de energía solar : La luz solar nos permite ver, sentimos el calor de la luz solar en nuestra piel y, bajo la influencia del sol, nuestra piel se broncea. Estos tres efectos se deben a tres componentes específicos del espectro de radiación del sol, cada uno de los cuales tiene sus propias longitudes de onda.

El sol irradia vibraciones electromagnéticas con muy diferentes longitudes de onda. Las longitudes de onda correspondientes a los rayos caloríficos o infrarrojos (IR) son más largas que las de la luz visible. Y las de los ultravioleta (UV), que nos broncean la piel, son más cortas.

La ciencia ha conseguido reproducir estas tres clases de radiaciones solares : Calor (por ejemplo, infraphil), luz (lámparas) y UV (solariums, camas solares, etc.).

UV-A, UV-B y UV-C

Los ultravioleta (UV) se subdividen en UV-A (los de mayor longitud de onda), UV-B y UV-C (los de menor longitud de onda).

Los UV-C raramente llegan a la superficie de la tierra ya que son filtrados por la atmósfera.

Los UV-A y los UV-B son los causantes del efecto de bronceado en la piel.

De hecho, son dos los procesos que producen el bronceado y que son simultáneamente efectivos :

- **Bronceado indirecto** . Los UV-B estimulan primordialmente la producción de una substancia llamada Melanina, necesaria para el bronceado. El efecto no aparece hasta un par de días después del baño solar.
- **Bronceado directo** . Los UV-A, y también una parte de la luz visible, ocasionan un moreno más rápido, sin enrojecimientos ni quemaduras.

El Solarium Combi

Este Solarium Combi emite, predominantemente, UV-A y también una muy pequeña cantidad de UV-B.

Tiene varias importantes características que hacen que el bronceado en casa resulte confortable y cómodo.

La lámpara solar emite **luz, calor y rayos ultravioleta**, con lo cual se sentirán igual que tomando el sol natural.

Las lámparas han sido colocadas de forma que todo su cuerpo se broncee de modo homogéneo de la cabeza a los pies.

El aparato también les asegura un perfecto bronceado de las partes laterales de su cuerpo.

Para su comodidad, a la vez que para impedir indeseables exposiciones prolongadas (por ejemplo, por quedarse dormido)

se ha incorporado un disyuntor automático, controlado por un temporizador, que desconecta el aparato después de 30 minutos de bronceado.

¡ Al igual que sucede con el sol natural, es una sabia medida no tomar mucho de lo bueno ! (Ver la sección "Los UV y su salud").

Los UV y su salud

Después de una exposición excesiva a los ultravioleta (ya sean del sol natural o de su Solarium Combi), en la piel pueden producirse quemaduras solares.

Además de otros muchos factores, tales como una exposición excesiva al sol natural, el uso impropio y excesivo de su Solarium Combi aumentará el riesgo de enfermedades cutáneas y oculares.

La naturaleza, intensidad y duración de la radiación, por un lado, y la sensibilidad de cada uno, por otro, son decisivas en el grado en que pueden darse esos efectos.

Cuanto más la piel y los ojos estén expuestos a los UV, más se incrementa el riesgo de enfermedades tales como inflamación de la córnea y / o conjuntivitis, daños en la retina, cataratas, envejecimiento prematuro de la piel y tumores cutáneos.

Ciertas medicinas y cosméticos aumentan la sensibilidad a los UV.

Por ello, es de la mayor importancia :

- Que sigan las instrucciones dadas en las secciones "Importante" y "Sesiones de UV : ¿ Cuántas y de qué duración ?".
- Que seleccionen la aconsejada distancia operacional de, al menos, 20 cm.
- Que no excedan la cantidad máxima admisible de horas de bronceado anuales (Vean la sección "Sesiones UV (...)").
- Que, al broncearse, se usen siempre las gafas protectoras que se suministran.

Sesiones de UV : ¿ Cuántas y de qué duración ?

Pueden tomar una sesión de UV al día, durante un período de cinco a diez días. Dejen, al menos, 48 horas entre las dos primeras sesiones.

Después de uno de esos tratamientos, conviene dejar que la piel descanse una temporada.

Aproximadamente un mes después de un tratamiento, su piel habrá perdido mucho del bronceado, pudiendo entonces decidirse a empezar un nuevo tratamiento.

Por otra parte, y a fin de mantener el bronceado, también pueden tomarse una o dos sesiones semanales de UV después de haber seguido un tratamiento.

Sea lo que sea lo que prefieran, asegúrense de que **no exceden la cantidad máxima de horas de bronceado por año.**

- Para este Solarium Combi, el máximo es de 28 horas (= 1.680 minutos).

Ejemplo :

Supongamos que siguen un tratamiento de UV de 10 días, con una sesión de 11 minutos el primer día y sesiones de 24 minutos en los nueve días siguientes.

Todo el tratamiento constará pues de (1 x 11 minutos) + (9 x 24 minutos) = 227 minutos.

- Durante el año, pueden tomar 7 de esos tratamientos (Ya que 7 x 227 minutos = 1.589 minutos).

En la tabla puede verse que **la primera sesión de un tratamiento debe tener una duración de 11 minutos**, independientemente de la sensibilidad individual de la piel.

Duración del tratamiento UV (para cada lado del cuerpo tratado por separado) en minutos.	día 1º	reposo de 48 horas, como mínimo									
		día 2º	día 3º	día 4º	día 5º	día 6º	día 7º	día 8º	día 9º	día 10º	
- para personas de piel muy sensible:	11	15	15	15	15	15	15	15	15	15	
- para personas de piel normal:	11	20-25	20-25	20-25	20-25	20-25	20-25	20-25	20-25	20-25	
- para personas de piel poco sensible:	11	25-30	25-30	25-30	25-30	25-30	25-30	25-30	25-30	25-30	

- Si creen que las sesiones son demasiado largas para ustedes (por ejemplo, si notan que la piel les queda tirante y sensible después de la sesión) les recomendamos que reduzcan, por ejemplo en 5 minutos, la duración de las sesiones.

Descripción general (fig. 1, pág. 3)

- A Lámparas tubulares** (Cleo Effect 90 W) **y cebadores de la Cama solar** (S 11)
- B Lámparas tubulares** (Cleo Effect 90 W) **y cebadores del Solarium** (S 11)
- C Lámpara para el bronceador facial** (Solo tipo HB 577) para la función extra de bronceado de la cara.
- D Interruptores para el bronceador facial** (Solo tipo HB 577)
O = Bronceador facial apagado
I y I = 70 % de la intensidad total
I y II = Intensidad completa
- E Tapas de los extremos**
- F Cable de red**
- G Temporizador**
- H Pies del pedestal**
- I Patas del pedestal**
- J Secciones de bisagra (Con muelles de gas)**
- K Agujeros de ajuste de la altura**
- L Cable de conexión** (Solarium - Cama solar)
- M Ventiladores para enfriar**
- N Respiraderos**
- O Escudos protectores**
- P Lámina plástica de protección**
- Q Gafas protectoras (2x)**
 (Tipo HB 072 / N^a de Servicio : 4822 690 80147)
- R Tornillos, tuercas, pasadores y casquillos de plástico, tornillos de cabeza hueca.**
- S Llave, llave para tornillos de cabeza hueca.**
- T Soporte para el temporizador**

Para dejar el Solarium Combi listo para su uso

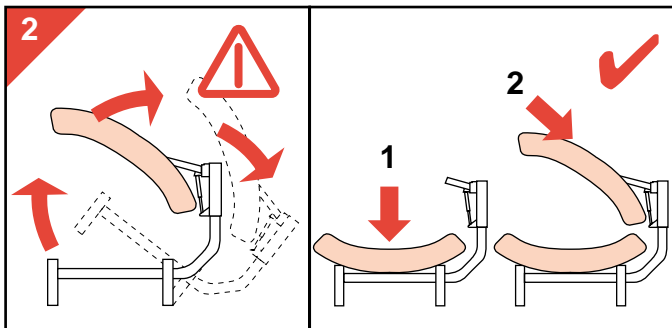

- Con la ayuda de dos personas, pueden montar y mover el Solarium Combi.
- Nota : Para la estabilidad, es esencial que primero posicionen la Cama solar. Después de ello, monten el Solarium (montaje de la parte superior)(fig. 2). Cuando lo desmonten, primero quiten el Solarium (montaje de la parte superior) y, después, desmonten la Cama solar.
 - Mientras montan el Solarium Combi, por supuesto, irá haciéndose más pesado y, por lo tanto, más difícil de mover. Monten el aparato en su lugar definitivo Dejen suficiente espacio al lado (al menos 50 cm) y detrás (al menos 30 cm) del Solarium Combi.

Cama solar

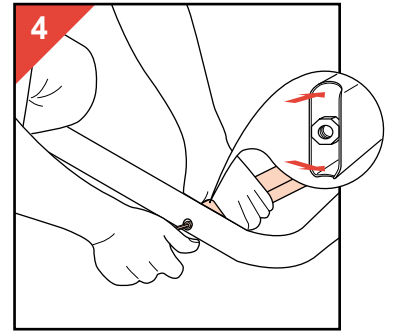
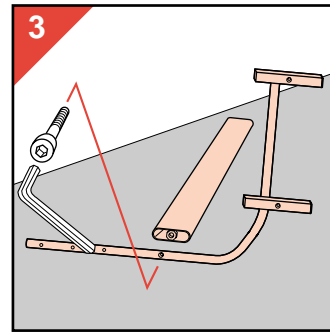

- Monten los tubos del pedestal usando los tornillos de cabeza hueca (figs. 3 - 5). No los aprieten demasiado fuerte.
- Comprueben que las aberturas grandes de los tubos queden hacia fuera.
- Asegúrense de que colocan adecuadamente el tubo dentado (fig. 4) y el tubo sin dentar (fig. 5).

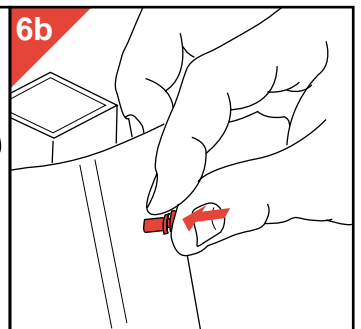
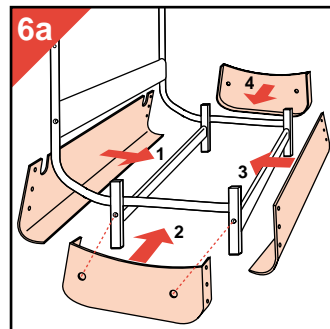
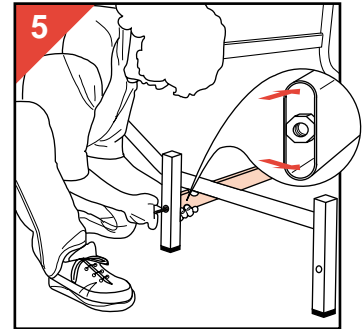

- Usando los pasadores de plástico (fig. 6b), fijen los paneles de cobertura alrededor del pedestal (fig. 6a). Nota : Sigán el correcto orden de fijación.
- Los paneles de los extremos (2,4) deberán encerrar los paneles frontal y trasero (1,3).

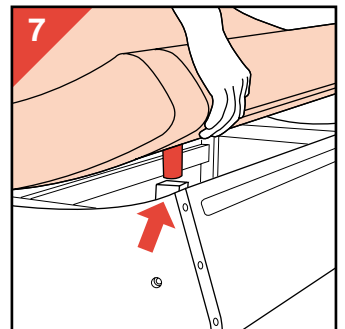

- Encajen las entalladuras de los paneles de los extremos en las aberturas de los pies del pedestal.
- Los paneles de cobertura solo son para dar una mejor apariencia al pedestal.
 - Pongan cuidadosamente la cama solar sobre el pedestal. Deslicen las patas en los agujeros correspondientes (fig. 7).
 - Nota : El cable de conexión deberá estar en la parte posterior.
 - Fijen el soporte de temporizador a la pata del pedestal al lado del extremo de la cabeza (fig. 8).

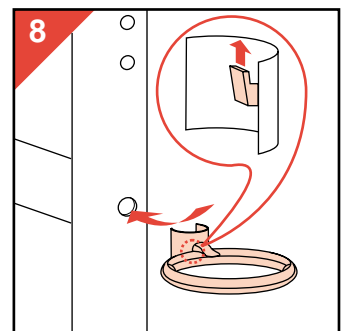

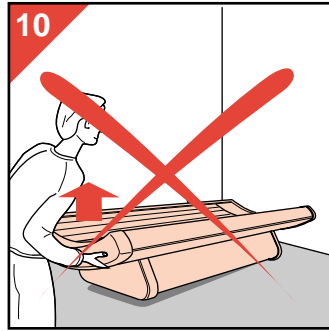

- Atención : Muevan la Cama solar sólo deslizando el pedestal y / o elevándolo un poco del suelo (fig. 9). ¡ No traten nunca de levantar o inclinar la Cama solar como se indica en la fig. 10 ! Ello puede hacer que el pedestal se afloje.

Solarium (montaje de la parte superior)

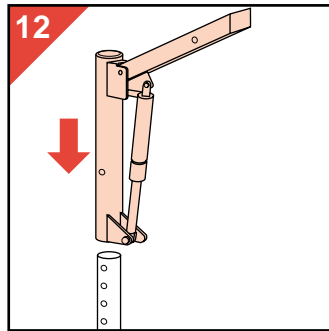
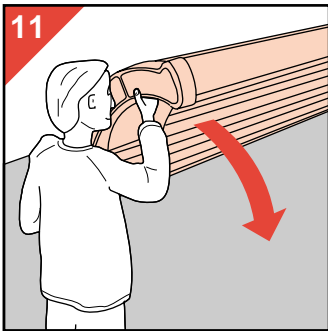

- Pongan el Solarium sobre una mesa con las lámparas mirando hacia abajo (fig. 11).
- Fijen las dos secciones de bisagra con los muelles de gas a las patas del pedestal (fig. 12).
- Los cuatro agujeros de montaje de las patas del pedestal les permiten ajustar la distancia entre la Cama solar y el Solarium de acuerdo sus requerimientos personales. La distancia entre dos agujeros de montaje es de 2'5 cm (fig. 13). Les aconsejamos que, primero, elijan una altura media (por ejemplo, el segundo agujero de montaje). Seleccionen el mismo agujero en ambos lados.

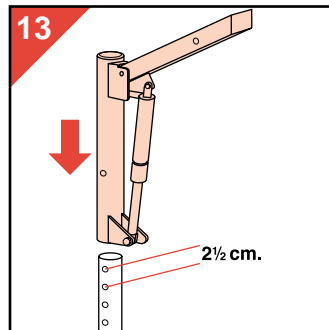

Para probar, atornillen los dos tornillos apretándolos con la mano.

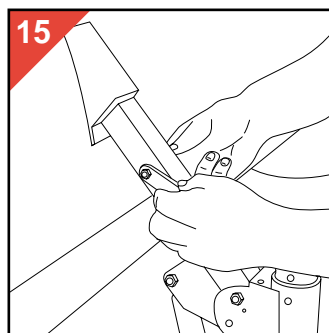
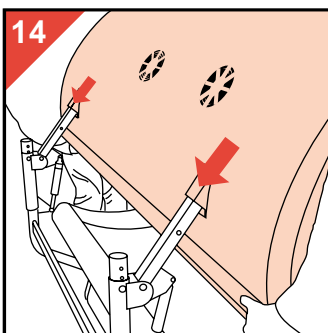

- Levanten el Solarium de la mesa.
- Fijen el Solarium a las secciones de bisagra tan pronto estén montadas (figs. 14 - 15)

- Coloquen el temporizador (que está fijado al Solarium) en su soporte (fig. 16).

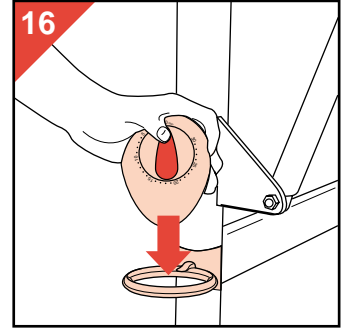

Ajuste de la altura

- Echense sobre la Cama solar.
- Mantengan este libro de instrucciones tal como se muestra en la fig. 17. Pueden usar el medidor de este libro de instrucciones (página 3) para medir la distancia entre su cuerpo y el Solarium. Esa distancia debe ser de, al menos, 20 cm.

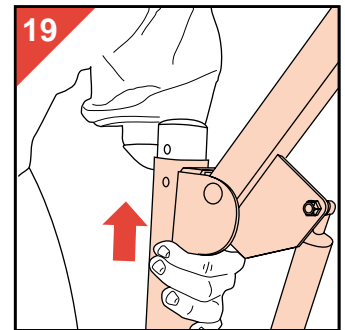
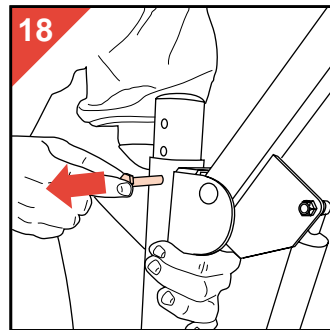
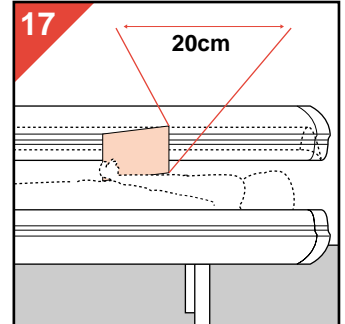

Si es necesario, pueden usar los agujeros de montaje para montar el Solarium a más o menos altura (figs. 18 - 20).

- Nota : Si el Solarium Combi va a ser usado por más de una persona, usen el agujero de montaje más alto que sea aplicable.

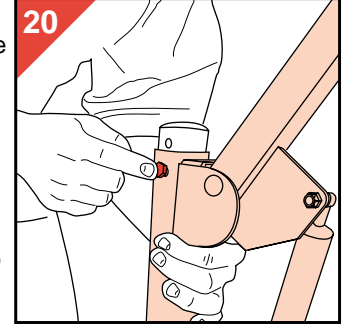

- Coloquen los casquillos de plástico sobre las partes salientes de las tornillos y tuercas.

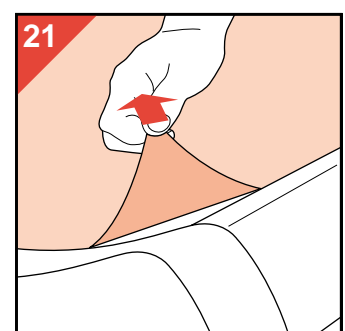

- Quiten la hoja plástica del escudo protector (fig. 21).

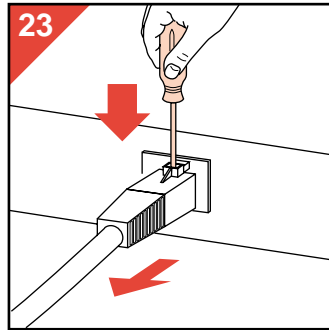
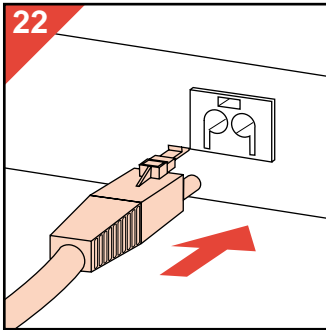

- Enchufen el cable de conexión al Solarium (fig. 22). (Para desconectar : fig. 23).
- Enchufen el aparato a la red.

Cómo usar el Solarium Combi

- Ajusten el temporizador al tiempo de sesión (fig. 24). (Consulten la tabla de estas instrucciones y sus propias notas).
- No olviden colocarse las gafas protectoras suministradas.

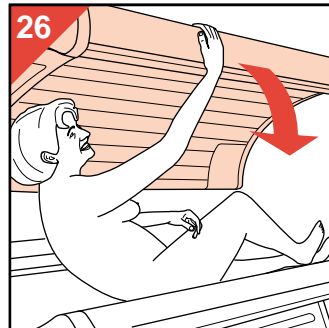
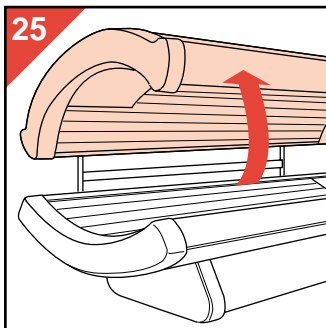
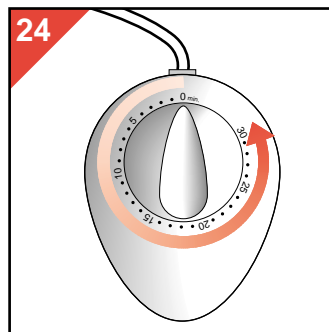

- Presionen el Solarium hacia atrás (fig. 25) de modo que pueda tenderse fácilmente sobre la Cama solar (fig. 26). (Con el tipo HB 576, el lugar para su cabeza está a la derecha y con el tipo HB 577 está a la izquierda).
- Una vez tendidos, pongan el Solarium en posición horizontal (fig. 27).

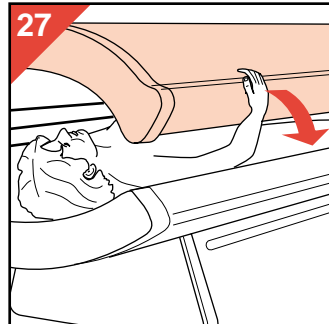

- Tan pronto como haya transcurrido el tiempo de la sesión, las lámparas se apagarán automáticamente.

Limpieza

- **Desenchufen siempre el Solarium Combi de la red y dejen que se enfríe antes de limpiarlo.**
- Pueden limpiar el exterior del Solarium Combi con un paño húmedo. Asegúrense de que no entra agua en el aparato.
- No usen abrasivos o desengrasadores.
- **No usen nunca líquidos tales como alcohol, alcoholes metílicos, gasolina o acetona para limpiar las placas protectoras ya que ello puede causar daños irreparables.**

Sustitución de las lámparas tubulares y / o cebadores

Con el paso del tiempo (al cabo de varios años con un uso familiar normal) la eficiencia de las lámparas decrecerá gradualmente. Si eso sucede, pueden aumentar la duración de las sesiones de bronceado o sustituir las lámparas.

- Pueden hacer que la sustitución de las lámparas y / o cebadores la lleve a cabo personal de un Servicio Philips autorizado, ya que ellos tienen la habilidad requerida, disponen de los recambios originales, de las herramientas necesarias para ejecutar esa tarea y de los medios para deshacerse de las lámparas tubulares usadas. Asimismo la lámpara HPA para el bronceado facial (Tipo HB 577) sólo puede ser sustituida por personal de un Servicio autorizado.



Las lámparas tubulares de los solariums y de las camas solares contienen sustancias que pueden polucionar el Medio Ambiente. Cuando desechen las lámparas tubulares gastadas, asegúrense de que sean separadas de la basura normal del hogar y depositadas en un lugar oficialmente designado para ello.

¿ El Solarium no funciona como es requerido ?

Si el Solarium Combi no funciona como es requerido, puede ser debido a un defecto. En ese caso no dude en acudir a su vendedor o a un Centro de Servicio Philips.

No obstante, también es posible que el aparato no haya sido instalado de acuerdo con las instrucciones o que no sea usado correctamente.

En este caso, podrán solucionar el problema inmediatamente.

Pueden consultar la siguiente sección antes de contactar con su vendedor o con su Centro de Servicio Philips.

Problema

Posible causa

- | | |
|---|--|
| <ul style="list-style-type: none">• El Solarium Combi no se enciende | <ul style="list-style-type: none">- El aparato no está enchufado a la red.- No hay corriente (comprueben con otro aparato).- El temporizador no ha sido ajustado. |
| <ul style="list-style-type: none">• El fusible de la red corta la corriente al Solarium Combi o durante su uso. | <ul style="list-style-type: none">- Comprueben el fusible al que ha sido conectado el Solarium Combi. El tipo adecuado para su Solarium Combi conectar el es un fusible normal de 13 (para U.K.) ó 16 A (para los demás países) o un fusible automático de acción lenta. |
| <ul style="list-style-type: none">• El bronceado no cumple con sus expectativas. | <ul style="list-style-type: none">- Están usando un cable prolongador demasiado largo, que está enrollado y / o que no permite los niveles de potencia requeridos. Consulte con su vendedor. En general, les aconsejamos NO usar un cable prolongador.- Están siguiendo un tratamiento que no es el más adecuado para su tipo de piel- La distancia operativa es mayor que la indicada.- La producción de UV de las lámparas decrece después de un uso prolongado (Con un uso normal tardarán años en notarlo). Pueden compensar este efecto seleccionando un mayor tiempo de tratamiento o reemplazando las lámparas solares. |

Importante

- Antes de ligar o aparelho pela primeira vez, verifique se a voltagem indicada na placa de tipo corresponde à tensão utilizada em sua casa.
- Água e electricidade são uma combinação perigosa! Por isso, não utilize o aparelho em ambientes molhados (por ex. na casa de banho ou no chuveiro ou perto de piscinas).
- Se acabou de sair da piscina ou de tomar um duche, seque-se muito bem antes de utilizar o solário.
- Nunca deixe as crianças brincarem com o aparelho. Para evitar acidentes, desligue sempre da corrente após cada utilização.
- Não apoie o solário senão através dos suportes fornecidos.
- Tenha cuidado para não deixar o cabo de alimentação preso sob uma das pernas da cama.
- Mantenha os orifícios de ventilação do solário livres de qualquer obstrução.
- Não exceda os tempos aconselhados para cada sessão nem o número máximo de "horas de exposição" recomendado. (Vide secção "Sessões de UV: Com que frequência? E quanto tempo?").
- Nunca se coloque a menos de 20 cm do aparelho (distância recomendada entre o corpo e o solário).
- Nunca bronzeie o corpo mais do que uma vez por dia. No dia da sessão de UV deve evitar uma exposição prolongada da pele à luz do sol.
- Se detectar alguns sintomas de doença, se estiver a tomar medicamentos e/ou a aplicar produtos cosméticos que aumentem a sensibilidade da pele, não deverá fazer sessões de ultra-violetas.

Também deverá haver cuidados especiais nos casos de uma sensibilidade pronunciada da pele aos raios ultra-violeta.

- Quando em dúvida, consulte o seu médico.
- O solário não deve ser usado por pessoas cuja pele seja sensível ao sol (peles que queimam sem bronzear), por pessoas que já tenham queimaduras solares, por crianças ou por pessoas que sofram (ou já tenham sofrido alguma vez) de cancro da pele ou que apresentem uma predisposição para contrair cancro da pele.
- Consulte o seu médico no caso de lhe aparecerem úlceras, verrugas ou edemas persistentes.
- Use sempre os óculos de protecção quando estiver a bronzear-se para evitar que os olhos sejam atingidos por doses excessivas de raios ultra-violeta, luz directa e infravermelhos. (Consulte, ainda, a secção "UV e a sua saúde").
- Bastante tempo antes de se submeter a uma sessão, deverá eliminar todos os vestígios de cremes, baton ou outros produtos cosméticos.
- Não aplique loções ou cremes de protecção. Não aplique loções ou cremes bronzeadores.
- Se a pele ficar tensa e seca após a sessão de tratamento, poderá aplicar um pouco de creme hidratante.
- Nunca utilize o solário se o temporizador ou o escudo de protecção estiverem a funcionar mal.
- Tal como o sol, também o solário come as cores.
- O solário não produz melhores resultados do que o sol.

O Sol

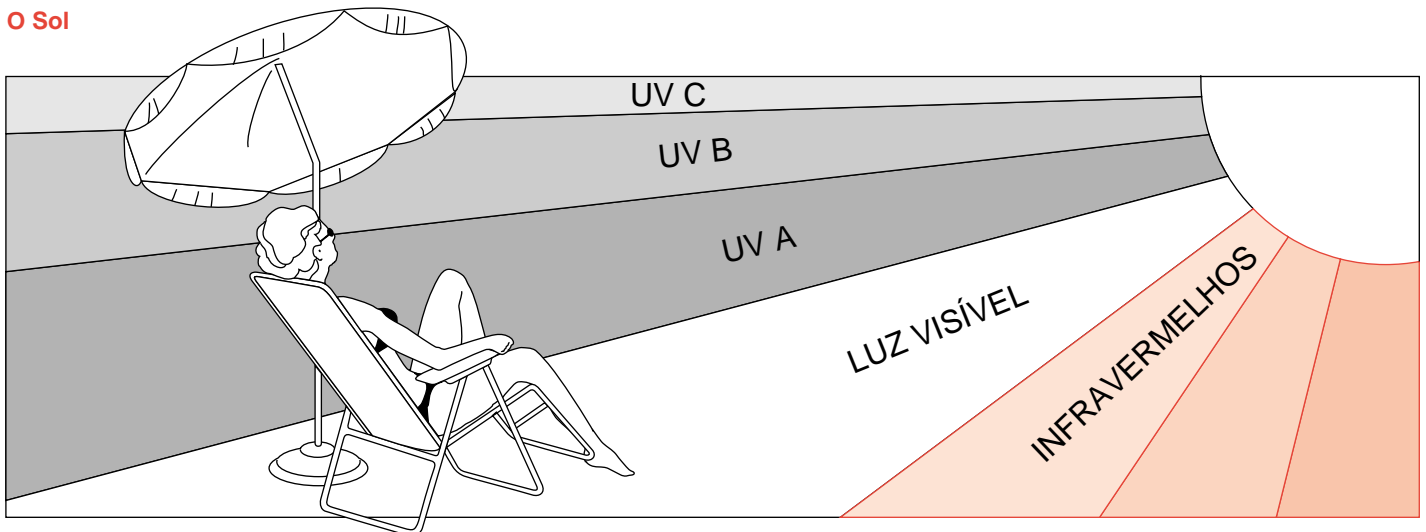

O sol é uma fonte de energia da qual depende toda a vida na terra.

Existem vários tipos de energia solar: a luz do sol é visível, o calor dos raios solares faz-se sentir na nossa pele e é sob a influência do sol que a nossa pele se bronzeia.

Estes três efeitos devem-se a três componentes específicos do espectro da radiação solar, tendo cada um deles o seu próprio comprimento de onda.

O sol irradia vibrações electromagnéticas que variam grandemente em termos de comprimento de onda. O comprimento de onda dos raios de calor ou "infravermelhos" (IR) é maior do que o comprimento de onda dos raios de luz. E o comprimento de onda dos "ultravioletas" (UV), que bronzeiam a nossa pele, é mais curto do que os anteriores.

Os avanços da ciência já nos permitem reproduzir estes três tipos de radiação solar: calor (o Infraphil), luz (lâmpadas) e UV (solários, camas bronzeadoras, etc.).

UV-A, UV-B e UV-C

Os raios Ultravioleta (UV) subdividem-se em UV-A (maior comprimento de onda), UV-B e UV-C (menor comprimento de onda).

Os raios UV-C raramente atingem a terra porque são filtrados pela atmosfera.

Os raios UV-A e UV-B são os que produzem o efeito bronzeador na pele.

De facto, existem dois processos que produzem o efeito bronzeador e que funcionam em simultâneo:

- **Bronzear indirecto.** Os raios UV-B estimulam a produção duma substância chamada "melanina" que é necessária para bronzear. O efeito não se faz sentir senão alguns dias depois da exposição.
- **Bronzear directo.** Os raios UV-A e uma parte da luz visível do sol produzem um bronzeado mais rápido sem causarem vermelhidão ou queimaduras.

O solário Combi

Este solário Combi emite, predominantemente, raios UV-A e uma pequena quantidade de raios UV-B.

Apresenta algumas importantes características que tornam o processo de bronzear bastante confortável e cómodo.

As lâmpadas emitem **luz, calor e raios ultravioleta** transmitindo uma sensação tão natural como se estivesse sob a acção do próprio sol.

As lâmpadas estão colocadas de tal maneira que o corpo fica todo bronzeado por igual, da cabeça aos pés. O aparelho também bronzeia na perfeição as zonas laterais do corpo.

Para maior comodidade e também para prevenir uma exposição inadvertidamente prolongada (no caso de adormecer, por exemplo), o temporizador automático incorporado desliga o aparelho ao fim de 30 minutos. Tal como acontece com os raios solares naturais, não se deve nunca abusar da exposição! (Consulte a secção "Os UV e a sua saúde").

Os UV e a sua saúde

Após uma exposição prolongada aos ultravioleta (do sol natural ou do seu Solário Combi), a pele pode apresentar queimaduras.

Além de numerosos outros factores, uma exposição excessiva ao sol, o uso impróprio e o abuso dos solários podem aumentar o risco de doenças na pele e nos olhos.

A natureza, a intensidade e a duração das radiações, por um lado, e a sensibilidade de cada indivíduo, por outro, são decisivos no tipo de problemas que poderão ocorrer.

Quanto mais se expuser a pele e os olhos à acção dos raios UV, maior risco se corre de contrair doenças como a inflamação da córnea e/ou conjuntivites, problemas na retina, cataratas, envelhecimento prematuro da pele e tumores. Certos medicamentos e cosméticos aumentam a sensibilidade aos raios UV.

Pelo exposto, é de enorme importância

- que siga as instruções das secções "Importante" e "Sessões de UV: Com que frequência? E quanto tempo?";
- que se coloque à distância aconselhável de 20 cm, mínimo;
- que não exceda a quantidade máxima de horas de tratamento por ano (Consulte a secção "Sessões de UV: etc.");
- que use sempre os óculos de protecção fornecidos quando se estiver a bronzear.

Sessões de UV: Com que frequência? E quanto tempo?

Poderá fazer **uma sessão de UV por dia**, durante um período de **cinco a dez dias**. Faça um descanso de, pelo menos, 48 horas entre as primeiras duas sessões. Após cada período, poderá dar um descanso à pele **durante algum tempo**.

Cerca de **um mês** depois de cada período de tratamento a pele já terá perdido grande parte do bronzeado. Nessa altura, poderá recomeçar as sessões.

Por outro lado, poderá fazer **uma ou duas sessões de UV por semana**, depois de um período de tratamento, para conservar o bronzeado.

Seja como for, **não exceda o número máximo de horas de exposição por ano**.

- Para este solário Combi o máximo é de **28 horas (= 1680 minutos)** por ano.

Exemplo:

Suponha que faz um período de tratamento de **10 dias**, com uma sessão de **11 minutos no primeiro dia e 24 minutos nas sessões dos nove dias seguintes**.

O período total de tratamento compreenderá (1 x 11 minutos) + (9 x 24 minutos) = **227 minutos**.

- Ao longo do ano poderá fazer **7 períodos de tratamento** como este. (Porque 7 x 227 minutos = 1589 minutos).

Na tabela seguinte podemos ver que **a primeira sessão de um período de tratamento deverá ter uma duração de 11 minutos**.

Este procedimento não depende da sensibilidade da pele de cada indivíduo.

Duração da sessão de UV em minutos:	1ª sessão	descanso de 48 horas	2ª sessão	3ª sessão	4ª sessão	5ª sessão	6ª sessão	7ª sessão	8ª sessão	9ª sessão	10ª sessão	
- para pessoas com a pele muito sensível:	11		15	15	15	15	15	15	15	15	15	15
- para pessoas com uma pele normal:	11		20-25	20-25	20-25	20-25	20-25	20-25	20-25	20-25	20-25	20-25
- para pessoas com uma pele pouco sensível:	11	25-30	25-30	25-30	25-30	25-30	25-30	25-30	25-30	25-30	25-30	

- Se considerar que as sessões são demasiado longas para si (se a sua pele ficar seca e mole depois da sessão), aconselha-se a redução das sessões para 5 minutos, por exemplo, para cada parte do corpo.

Descrição geral (fig. 1, página 3)

- A** Lâmpadas fluorescentes (Cleo Effect 90 W) da cama e arrancadores (S 11)
- B** Lâmpadas fluorescentes (Cleo Effect 90 W) do solário e arrancadores (S 11)
- C** Lâmpada facial (apenas no modelo HB 577) para bronzear o rosto
- D** Comutadores do bronzeador facial (apenas no mod. HB 577)
 O = bronzeador facial desligado.
 I e II = 70% da intensidade total.
 I e II = intensidade máxima.
- E** Protecções das extremidades
- F** Cabo de alimentação
- G** Temporizador
- H** Pés de apoio
- I** Pernas do apoio
- J** Articulações (com molas hidráulicas)
- K** Orifícios de regulação da altura
- L** Cabo de ligação (solário - cama)
- M** Ventoinhas de arrefecimento
- N** Ventosas
- O** Escudos de protecção
- P** Película plástica de protecção
- Q** Óculos de protecção (par)
 (Tipo HB 072 / código de serviço nº 4822 690 80147)
- R** Parafusos, porcas, buchas e capas de plástico, ligações
- S** Chave de parafusos, chave inglesa
- T** Suporte para o temporizador

Preparação do solário Combi para utilização

Com a ajuda de duas pessoas, poderá montar e deslocar o solário.

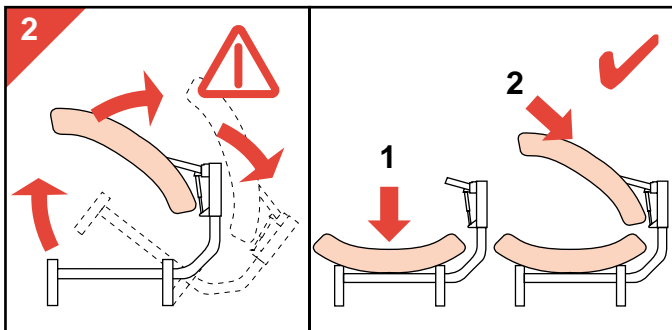

- Tome nota: Por razões de estabilidade, é essencial **colocar primeiro a cama**. Em seguida, deverá montar o **solário (por cima)** (fig. 2). Quando desmontar, retire primeiro o solário (por cima) e só depois deverá tirar a cama.
- À medida que o for montando, o solário Combi ficará, obviamente, mais pesado e mais difícil de ser deslocado. Por isso, deverá montá-lo no local onde irá ficar instalado. Deixe espaço livre suficiente dos lados (pelo menos 50 cm) e atrás (pelo menos 30 cm) do solário Combi.

Cama

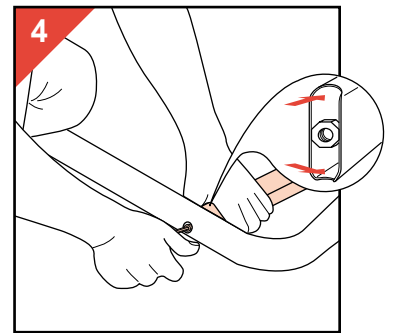
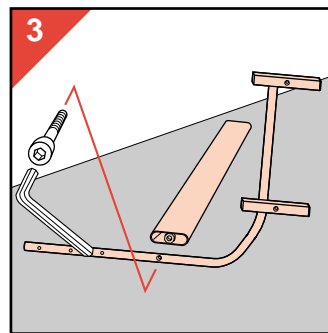

- Monte os tubos do suporte com os parafusos fornecidos (fig. 3-5). Não aperte demasiado.
- A parte mais larga dos tubos fica virada para fora.
- Deverá colocar correctamente o tubo com encaixes (fig. 4) e o tubo sem encaixes (fig. 5).

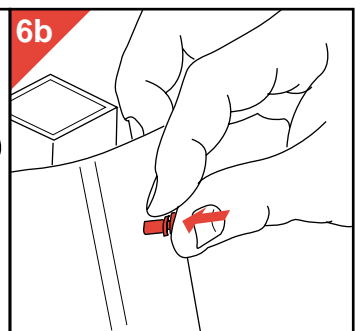
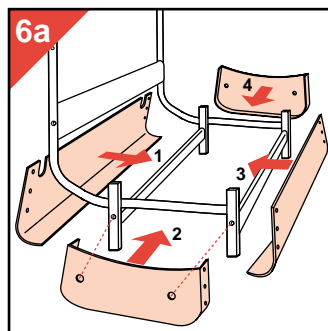
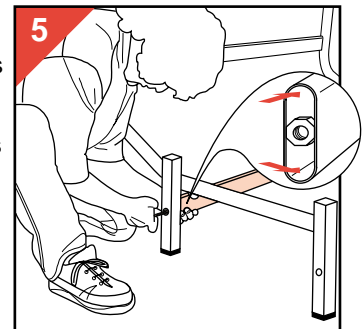

- Fixe os painéis de cobertura à volta do suporte (fig. 6a) com as buchas de plástico (fig. 6b).
- Tome atenção à posição correcta.
- Os painéis das extremidades (2, 4) devem envolver os painéis da parte da frente e da parte de trás (1, 3).

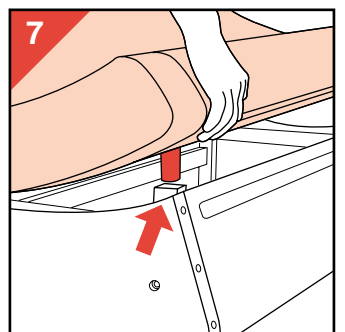

- Introduza os encaixes dos painéis das extremidades nas aberturas dos pés do suporte.
- Os painéis de cobertura servem unicamente para conferir uma melhor aparência ao suporte.
- Coloque a cama sobre o suporte.

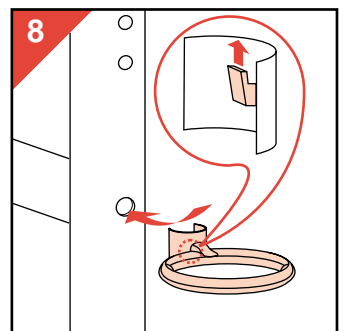

- Faça deslizar as pernas para o interior dos orifícios correspondentes (fig. 7).
- Tome nota: o cabo de ligação deverá ficar na parte de trás.
- Fixe o suporte do temporizador à perna do apoio conforme ilustrado (fig. 8).

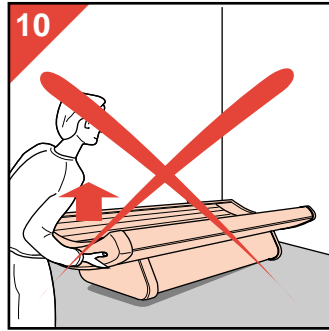

- Atenção! Para deslocar a cama puxe o suporte e/ou erga-o ligeiramente (fig. 9). Nunca levante ou incline a cama conforme se mostra na fig. 10! Se o fizer, o suporte poderá soltar-se.

Solário (montagem superior)

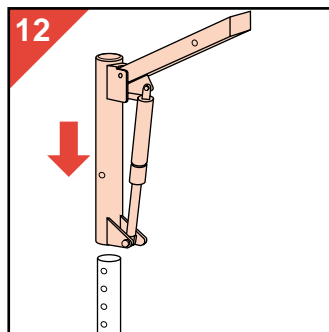
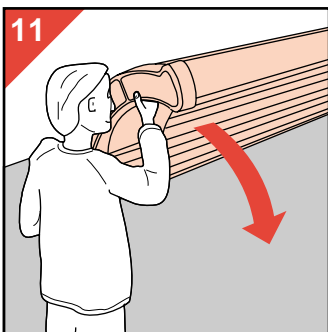

- Coloque o solário no chão com as lâmpadas viradas para baixo (fig. 11).
- Fixe as duas secções articuladas com as molas hidráulicas às pernas do suporte (fig. 12).
- Os quatro orifícios de montagem das pernas de apoio permitem calcular a distância entre a cama e o solário, de acordo com a sua preferência pessoal.

As distâncias entre os orifícios de montagem são de 2 ½ cm (fig. 13).

Aconselha-se que calcule uma altura média (por ex., o segundo orifício de montagem).

Seleccione o mesmo orifício nos dois lados.

Aparafuse bem as porcas.

- Levante o solário do chão.

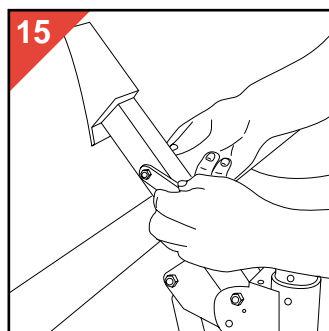
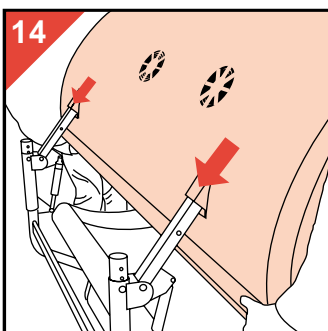
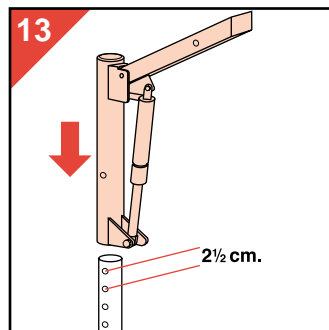

- Fixe o solário às secções articuláveis que acabou de montar (fig. 14-15).

- Coloque o temporizador (que está ligado ao solário) no respectivo suporte (fig. 16).

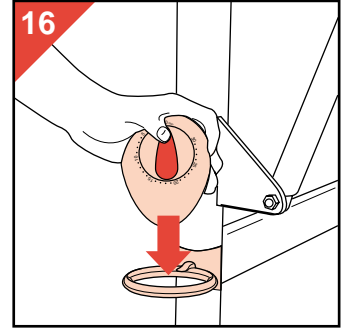

Ajuste da altura

- Deite-se na cama.
- Segure este manual de instruções conforme indicado na fig. 17.

Poderá servir-se do metro deste manual de instruções (página 3) para medir a distância entre o seu corpo e o solário. Essa distância não deve ser inferior a 20 cm.

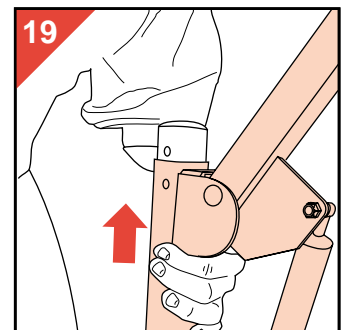
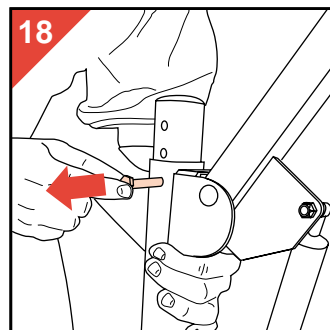
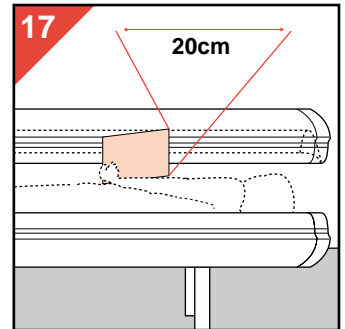

Se necessário, poderá usar os orifícios de montagem para subir ou descer o solário (fig. 18-20).

- Tome nota: Se o solário Combi for usado por mais do que uma pessoa, coloque-o nos orifícios mais altos.

- Coloque as coberturas de plástico nas secções salientes das porcas e parafusos.

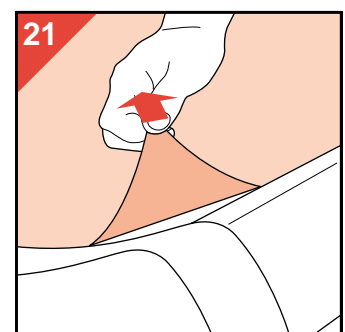
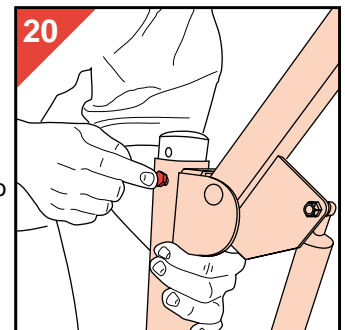

- Retire a película que envolve o escudo de protecção (fig. 21).

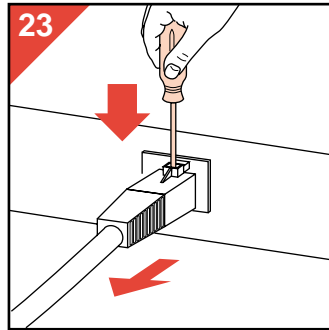
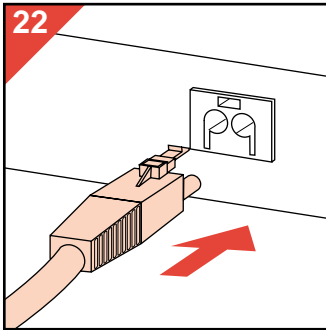

- Ligue o cabo de ligação ao solário (fig. 22).
(Para desligar: fig. 23).
- Introduza a ficha na tomada de corrente.

Como utilizar

- Programe o temporizador para a sessão (fig. 24).

(Queira consultar a tabela deste manual de instruções e as suas anotações).
- Não se esqueça de colocar os óculos de protecção fornecidos.

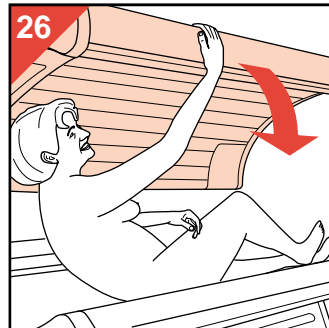
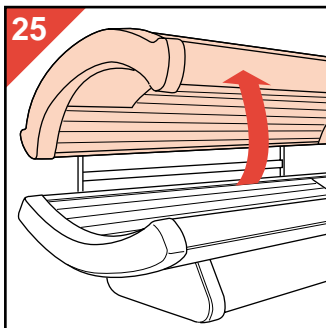
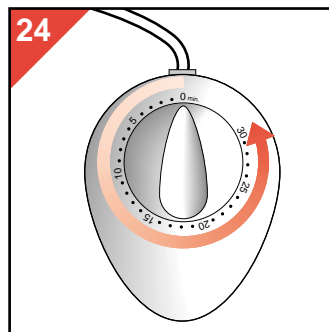

- Puxe o solário para trás (fig. 25) para se poder deitar na cama com maior facilidade (fig. 26).

(No modelo HB 576 a cabeça deve ficar do lado direito; no modelo HB 577 ficará do lado esquerdo).

- Depois de se deitar, volte a colocar o solário na horizontal (fig. 27).
- Logo que o tempo da sessão chega ao fim, as lâmpadas apagam-se automaticamente.

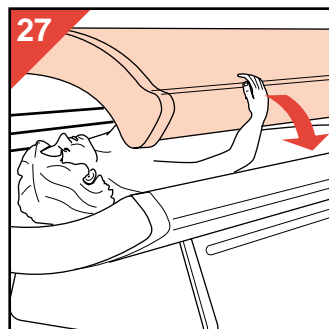

- Não use produtos abrasivos ou desengordurantes.
- **Nunca utilize líquidos, tais como álcool, álcool para queimar, petróleo ou acetona para limpar as placas de protecção porque isso poderá dar origem a danos irreparáveis.**

Substituição das lâmpadas e/ou dos arrancadores

Com o passar do tempo (numa utilização normal, apenas ao fim de alguns anos), a eficácia das lâmpadas começará a diminuir. Quando isso acontecer, poderá aumentar a duração das sessões ou substituir as lâmpadas.

- As lâmpadas e/ou os arrancadores só deverão ser substituídos por pessoal especializado, uma vez que só os técnicos possuem os conhecimentos e as peças de origem necessários para a respectiva troca. Além disso, eles dispõem do equipamento próprio para esse tipo de desperdícios. A lâmpada HPA para bronzear o rosto (modelo HB 577) também só deverá ser substituída por pessoal especializado.



As lâmpadas dos solários contêm substâncias susceptíveis de poluírem o ambiente. Quando se desfizer das lâmpadas, nunca as deite fora juntamente com o restante lixo doméstico. Coloque-as nos contentores oficialmente preparados para esse tipo de desperdícios.

Limpeza

- Antes de proceder à limpeza, retire sempre a ficha da tomada de corrente e deixe arrefecer o aparelho.
- O exterior do solário Combi pode ser limpo com um pano húmido. Tenha cuidado para não deixar entrar água no interior do aparelho.

Se o solário não funcionar correctamente

Se o seu solário Combi não estiver a funcionar bem, não hesite em contactar o seu distribuidor ou um Centro de Assistência Philips.

Contudo, também se pode dar o caso de a instalação não se ter processado de acordo com o manual de instruções ou, ainda, de o solário não estar a ser bem utilizado.

Se assim for, o próprio utilizador poderá resolver o problema de imediato.

Para tal, consulte a lista abaixo antes de se dirigir à Philips ou a um seu concessionário autorizado.

Problema

- o solário não liga
- O fusível desliga a corrente quando se liga o aparelho ou durante a utilização
- O efeito produzido não é do seu agrado.

Causa provável

- A ficha não está bem introduzida na tomada de corrente.
- Não há corrente. (Verifique ligando outro aparelho).
- Não programou o temporizador.
- Verifique o fusível que está ligado ao solário. O indicado para o solário é um fusível de 16 A ou um fusível automático de reacção retardada.
- Está a utilizar uma extensão demasiado longa, o cabo está enrolado e/ou não debita a energia necessária. Consulte o seu distribuidor. Regra geral, **não é aconselhável** usar uma extensão.
- Está a seguir um programa que não é o mais indicado para a sua pele.
- A distância é maior do que a indicada.
- A produção de raios UV das lâmpadas diminui com o tempo. (Numa utilização normal, isso só será perceptível ao fim de alguns anos). Poderá compensar essa perda aumentando a duração das sessões de tratamento ou procedendo à substituição das lâmpadas.

Vigtigt.

- Før der slutes strøm til apparatet, kontrolleres det, at spændingsangivelsen på typeskiltet svarer til den lokale netspænding.
- Vand og elektricitet er en farlig kombination! Brug derfor aldrig apparatet på fugtige steder (f.eks. i en brusekabine, på badeværelset eller i umiddelbar nærhed af en swimming-pool).
- Efter en svømmetur eller et brusebad skal man tørre sig grundigt, før man bruger solariet.
- Sørg for, at børn ikke kan komme til at lege med solariet. Tag for ekstra sikkerheds skyld stikket ud af stikkontakten, når apparatet ikke anvendes.
- Solbænken må kun stå på de medleverede fødder.
- Pas på, at ledningen ikke kommer i klemme under en af fødderne, når solbænken anbringes der, hvor den skal stå.
- Når solariet anvendes, skal der være fri luftpassage til ventilationshullerne i solarieoverdelen og i solbænken.
- De anbefalede behandlingstider og det maksimale antal årlige "solbruningstimer" må ikke overskrides (se afsnittet "Ultra-violette behandlinger: Hvor ofte og hvor længe?").
- Lad aldrig afstanden mellem krop og apparat være mindre end 20 cm.
- Undlad at bestråle kroppen mere end én gang dagligt. Undgå at udsætte huden for kraftig påvirkning af naturligt sollys samme dag, som UV-behandling har fundet sted.
- Hvis man har sygdomssymptomer af nogen art og/eller indtager medicin eller bruger kosmetik, som øger hudens følsomhed, bør man ikke gennemgå UV-behandling. Man skal også være ekstra påpasselig, hvis man er overfølsom for sol (ultra-violette stråler). I tvivlstilfælde bør man rådføre sig med sin læge.

- Solariet må ikke bruges af personer, der bliver forbrændt af solen uden at blive brune, af personer der let bliver solskoldede, af børn, eller af personer der lider - eller har lidt - af hudkræft, eller som er disponerede for hudkræft.
 - Hvis der opstår sårddannelser, pletter eller vedvarende hævelser på huden, bør man rådføre sig med sin læge.
 - Anvend altid de medleverede beskyttelsesbriller under behandlingen for at beskytte øjnene mod overdrevne mængder ultra-violet lys, synligt og infrarødt lys (se nærmere i afsnittet "UV-bestråling og sundheden").
 - Fjern creme, læbestift og andre kosmetiske midler før UV-behandling.
 - Undlad at bruge sololie eller solcreme.
 - Hvis huden føles tør efter behandlingen, anbefales det at benytte en fugtighedscreme.
 - Brug aldrig solariet hvis tidsuret ikke virker, eller hvis en af beskyttelsespladerne er beskadiget.
 - Farver bleges ved solens påvirkning, og det samme kan ske ved anvendelse af solariet.
 - Man skal ikke forvente at opnå bedre resultater ved brug af solariet end ved naturlig solbadning.
- OBS! I henhold til "Vejledende retningslinier for markedsføring af UV-bestrålingsapparater (UV-sole og UV-solarier)", udstedt af Forbrugerombudsmanden, skal vi orientere om følgende: "Der har i en lang årrække været foretaget videnskabelige studier af lyset fra solen. Herigennem er påvist en vis sammenhæng mellem langvarig bestråling med UV-stråler og forekomsten af alvorlige hudskader. Ligeledes er en ændring af hudens elasticitet konstateret. Der må derfor advares mod overdreven udsættelse for UV-stråling. Den i vejledningen angivne brugsafstand, bestrålingshyppighed og maksimale bestrålingstid bør endvidere nøje overholdes."

Solen.

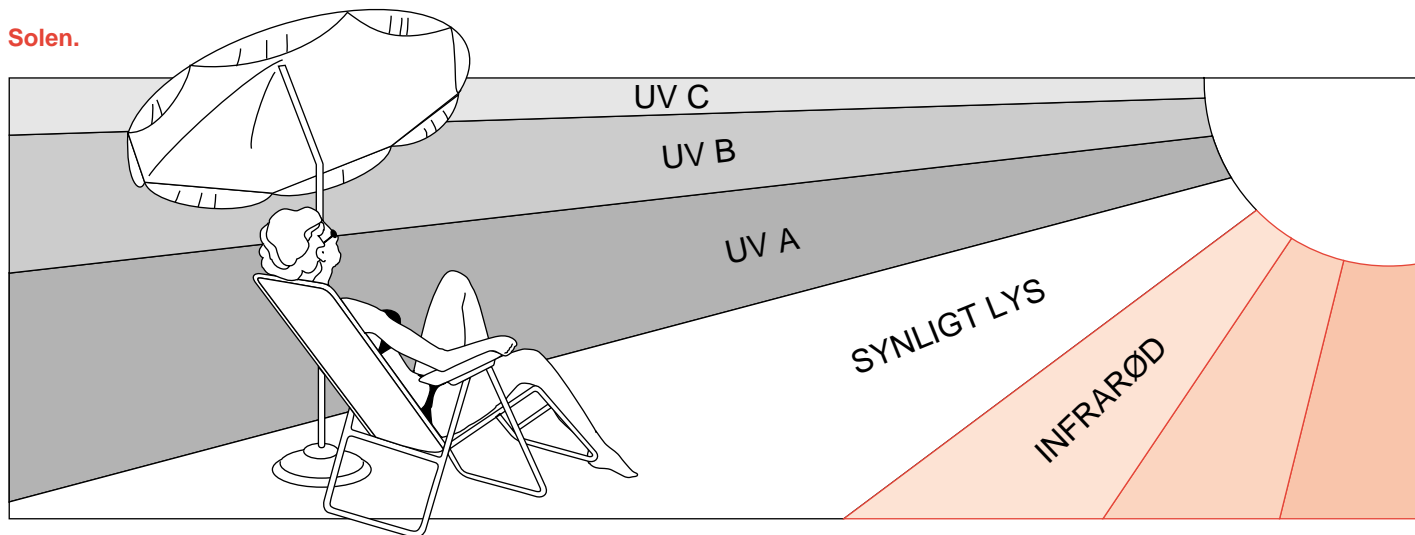

Alt liv på jorden afhænger af solen som energikilde. Der findes forskellige former for solenergi: Sollyset som gør det muligt for os at se, varmen fra sollyset som føles på huden, og endelig bliver huden brun, når den påvirkes af sollyset. Disse tre virkninger skyldes tre specifikke bestanddele i solstrålespektret, og hver af disse bestanddele har sit eget frekvensområde.

Solen udsender elektromagnetiske svingninger med meget

forskellige bølgelængder. Varmestråler eller "infrarøde" stråler har længere bølgelængder end synligt lys. Det "ultra-violette" lys (UV), som bruner huden, har kortere bølgelængder end synligt lys.

Ad videnskabelig vej er det lykkedes at reproducere disse tre former for solstråling: Varme (f.eks. infraphil), lys (lamper) og UV-stråler (solarier, solbænke etc.).

UV-A, UV-B og UV-C.

Ultra-violette stråler er opdelt i UV-A (længere bølgelængder), UV-B og UV-C (kortere bølgelængder). UV-C strålerne når sjældent frem til jorden, da de standses af jordens atmosfære. Det er UV-A og UV-B strålerne, der virker brunende på huden.

Der foregår i virkeligheden to processer, som bruner huden, og de foregår samtidigt:

- **"Indirekte bruning"**. UV-B stimulerer først og fremmest hudens produktion af stoffet "Melanin", som er nødvendigt for, at huden bliver brun. Virkningen ses først et par dage efter solbadet.
- **"Direkte bruning"**. UV-A stråler såvel som en del af det synlige lys giver en hurtigere bruning, uden at huden bliver rød eller "forbrændt".

Sandwich-solariet.

Dette solarium udsender hovedsageligt UV-A stråler samt en lille mængde UV-B stråler, som betyder, at man opnår en brun hud derhjemme på en nem og behagelig måde.

Rørene, som anvendes i dette solarium, udsender **lys, varme og ultra-violette stråler** lige som den naturlige sol. Rørene er placeret således, at hele kroppen brunes jævnt fra top til tå. Også kroppens sider brunes.

For at gøre det så bekvemt som muligt og samtidig undgå, at man ved en fejltagelse bliver udsat for længere tids bestråling end ønsket (f.eks. hvis man falder i søvn), er solariet udstyret

med et tidsur, der automatisk slukker solariet efter 30 minutter.

På samme måde som med naturligt solskin er det ikke sundt med for lang tids bestråling (se afsnittet "UV-bestråling og sundheden").

UV-bestråling og sundheden.

Hvis man udsættes for overdreven ultra-violet bestråling (såvel fra solen som fra solariet), kan huden blive forbrændt.

Flere faktorer, bl.a. overdreven soldyrkelse samt forkert eller overdreven brug af solariet vil øge risikoen for øjen- og hudskader.

Hvor store skadelige virkninger, der kan opstå, afhænger dels af bestrålingens karakter, styrke og varighed og dels af den pågældende persons følsomhed. Jo længere tid hud og øjne udsættes for UV-bestråling, desto større risiko er der for betændelse i horn- eller bindehinde, beskadigelse af nethinde, grå stær, rynket hud og hudkræft.

Visse former for medicin og kosmetiske midler øger følsomheden overfor UV bestråling.

Det er derfor særdeles vigtigt

- at man følger anvisningerne i afsnittene "Vigtigt" og "UV-behandling: Hvor ofte og hvor længe?";
- at man overholder den anbefalede bestrålingsafstand på min. 20 cm;
- at man ikke overskrider det maksimale antal årlige behandlingstimer (**20 timer = 1200 minutter**);
- at man altid bruger de medleverede beskyttelsesbriller, når solariet anvendes.

UV-behandlinger: Hvor ofte og hvor længe ?

Man kan tage **én UV-behandling om dagen** i en periode på **fem til ti dage**. Mellem de første to UV-behandlinger skal der være en pause på mindst 48 timer.

Derefter skal huden have en pause.

Ca. **1 måned** efter en serie behandlinger har huden mistet meget af sin solbrunhed, og man kan påbegynde en ny serie behandlinger.

Man kan imidlertid også vælge at tage **én eller to UV-behandlinger om ugen** i umiddelbar fortsættelse af serien for at **holde farven vedlige**.

Men uanset hvad man foretrækker, skal man **undgå at overstige det maksimalt anbefalede antal årlige solbruningstimer**.

- For dette sandwich-solarium er maksimum **28 timer (= 1680 minutter)** om året.

Eksempel:

Lad os antage, at man tager en **10-dages** serie UV-behandlinger med **11 minutters** behandling den **første dag** og **24 minutters** behandlinger de **følgende 9 dage**. Hele behandlingstiden varer i så fald **227 minutter** (1 x 11 plus 9 x 24 minutter).

- I løbet af et år kan De tage **7 af disse serier** (da 7 x 227 minutter = 1589 minutter).

Som det fremgår af tabellen, må **den første behandling i en serie ikke vare længere end 11 minutter**. Dette gælder uanset, hvor følsom huden er.

UV-behandlingens varighed (for hver enkelt behandlet del af kroppen) i minutter	1. behandling	pause på mindst 48 timer									
	2.	3.	4.	5.	6.	7.	8.	9.	10.		
- for personer med meget følsom hud:	11	15	15	15	15	15	15	15	15	15	
- for personer med normal følsom hud:	11	20-25	20-25	20-25	20-25	20-25	20-25	20-25	20-25	20-25	
- for personer med mindre følsom hud:	11	25-30	25-30	25-30	25-30	25-30	25-30	25-30	25-30	25-30	

Hvis man synes, at behandlingerne er for lange (f.eks. hvis huden bliver stram og øm efter behandlingen), tilrådes det at afkorte behandlingerne med 5 minutter.

Generel beskrivelse (fig. 1, side 3).

- A Solarierør** (Cleo Effect 90 W) **og glimtændere** (S 11) i **solbænken**
- B Solarierør** (Cleo Effect 90 W) **og glimtændere** (S 11) i **solariets overdel**
- C Sollampe** for ekstra ansigtsbruning (kun type HB 577)
- D Omskiftere for ansigtsbruning** (kun type HB 577)
O = Slukket for ansigtsbruning.
I og I = Halv styrke.
I og II = Fuld styrke.
- E Endestykker**
- F Netledning**
- G Tidsur**
- H Fødder på stativ**
- I Ben på stativ**
- J Hængsler (med gasfjedre)**
- K Huller til højdejustering**
- L Mellemlødding**
- M Ventilatorer til afkøling**
- N Ventilationsåbninger**
- O Beskyttelsesplader**
- P Plastik-beskyttelsesfolier**
- Q Beskyttelsesbriller** (2 par)
(type HB 072, reservedelsnr. 4822 690 80147)
- R Bolte, møtrikker, plastiktappe og kapsler, skruer til forbindelsesstik**
- S Fastnøgler, unbrakonøgler**
- T Holder til tidsur**

Sådan gøres solariet klar til brug.

Få to personer til at hjælpe Dem med at samle og flytte sandwich-solariet.

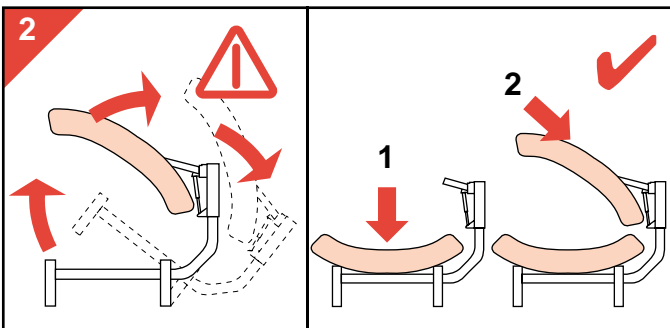

- Bemærk: Af stabilitetshensyn er det vigtigt **først at placere solbænken** der, hvor sandwich-solariet skal stå. **Derefter** monteres **solarieoverdelen** (fig. 2). Når solariet skal skilles ad, tager man først solarieoverdelen af. Derefter kan solbænken flyttes.
- Sandwich-solariet bliver selvsagt tungere og tungere efterhånden som det samles og dermed vanskeligere at flytte.

Saml såvidt muligt solariet der, hvor det skal stå. Sørg for, at der er tilstrækkeligt med frit rum omkring solariet, mindst 50 cm på siderne og mindst 30 cm bagved apparatet.

Solbænken.

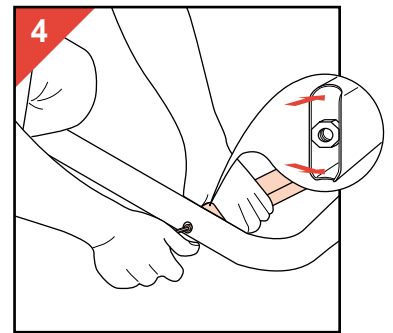
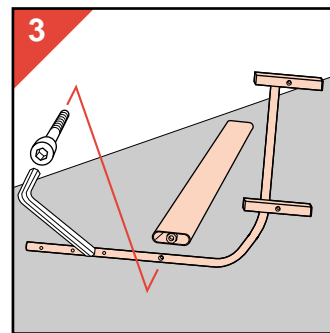

- Saml stativets rør med unbrakoskruerne (fig. 3-5). Skru dem ikke for hårdt til.
- Sørg for, at de store åbninger i rørene vender udad.
- Sørg for at røret med kær (fig. 4) og røret uden kær (fig. 5) anbringes rigtigt.

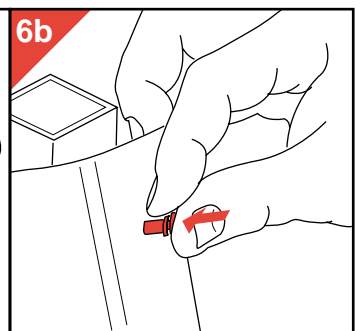
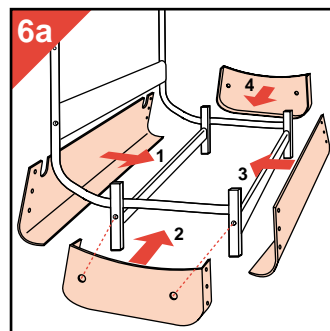
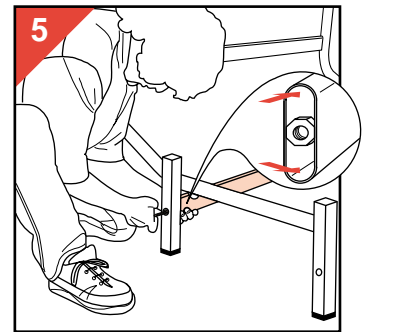

- Fastgør beskyttelseskapperne uden på stativet (fig. 6a) med plastiktappene (fig. 6b). Bemærk den rigtige samlingsrækkefølge.
- Endekapperne (2, 4) skal lukke af for for- og bagkapperne (1, 3). Sæt tappene på endekapperne ned i hullerne på stativets fødder.
- Beskyttelseskapperne er kun beregnet til at give stativet et pæner udseende.

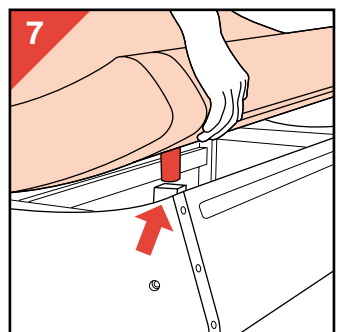

- Anbring forsigtigt solbænken på stativet. Sørg for at stativets ben kommer rigtigt ind i de tilhørende huller (fig. 7).
- Bemærk: Mellemløddingen skal sidde på bageste side af solbænken.
- Sæt holderen til tidsuret fast på det stativben, der er nærmest Deres ansigt (fig. 8).

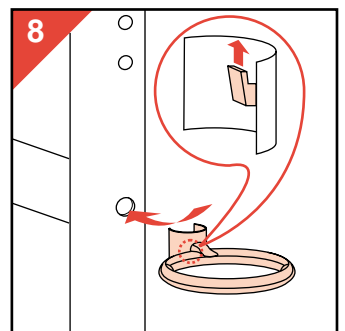

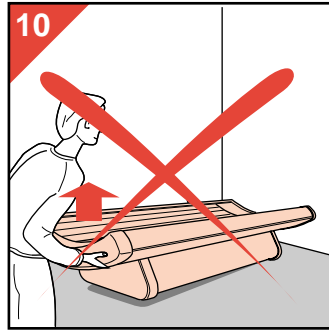

- Advarsel! Flyt kun solbænken ved at skubbe stativet og/eller løfte det lidt op fra gulvet (fig. 9).
- Forsøg aldrig at løfte eller dreje på solbænken som vist i fig. 10, da stativet derved kan gå løst.

Solarieoverdelen.

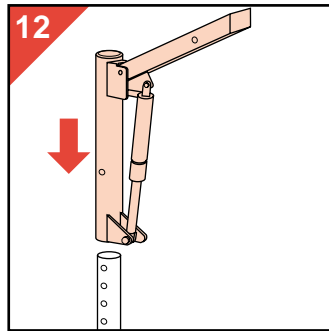
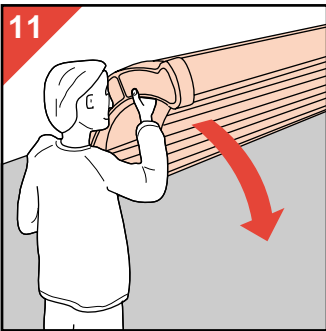

- Læg solarieoverdelen ned på gulvet med solarierørene nedad (fig. 11).
- Fastgør de to hængsler med gasfjedre til stativbenene (fig. 12).

- De fire monteringshuller i stativbenene gør det muligt at indstille den ønskede afstand mellem solbænk og solarie-overdel. Afstanden mellem monteringshullerne er 2 ½ cm (fig. 13). Det anbefales først at vælge en moderat højde på overdelen (f.eks. det andet monteringshul). Vælg samme hul på begge sider. Vent med at skrue helt fast, til den ideelle højde-indstilling er fundet.

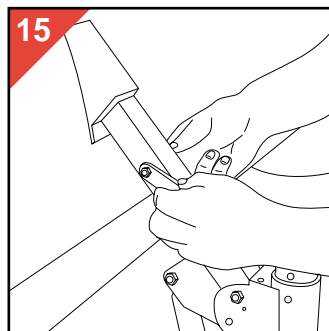
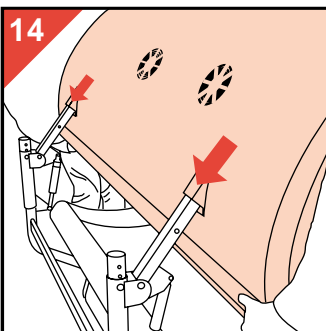
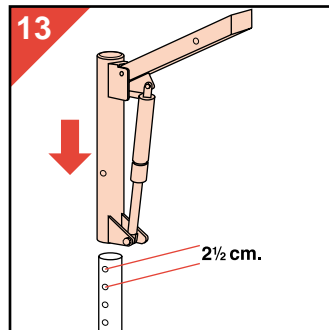

- Løft solarieoverdelen op fra gulvet.
- Hæng overdelen fast på de netop monterede hængsler (fig. 14-15).

- Sæt tidsuret i holderen (fig. 16).

Højdeindstilling.

- Læg Dem på solbænken.
- Hold brugsanvisningen som vist i fig. 17. De kan bruge centimetermålet i brugsanvisningen (side 3) til at måle afstanden mellem krop og solarieoverdel. Afstanden skal mindst være 20 cm.

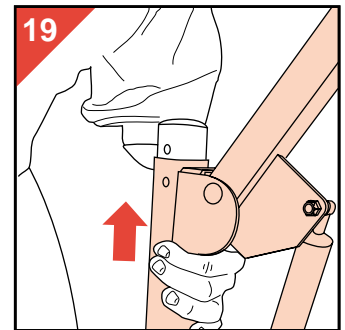
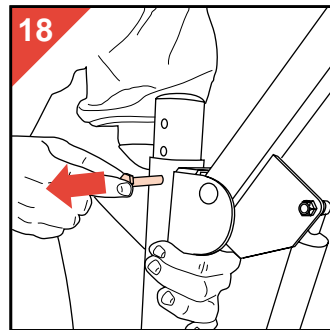
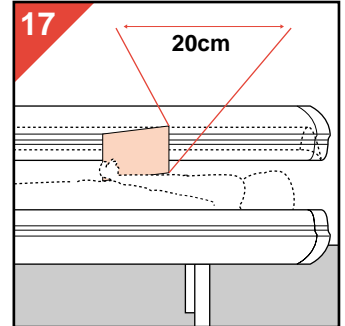
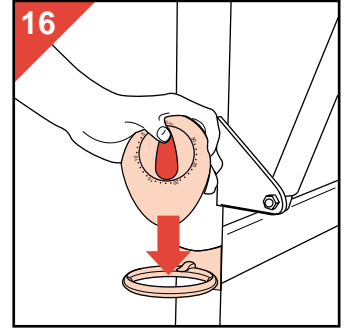

Overdelen kan justeres ved at vælge de højere- eller lavere-siddende monteringshuller (fig. 18-20).

- Bemærk: Hvis solariet skal bruges af mere end én person, bruges de øverste monteringshuller.
- Sæt plastikkapslerne på de dele af bolte og møtrikker, der stikker udenfor.
- Tag plastikfolien af beskyttelsespladen (fig. 21).

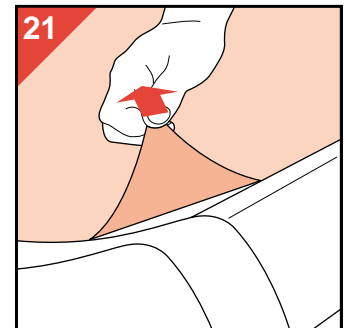
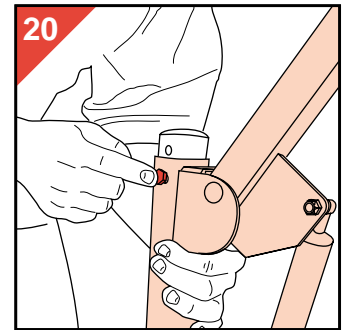

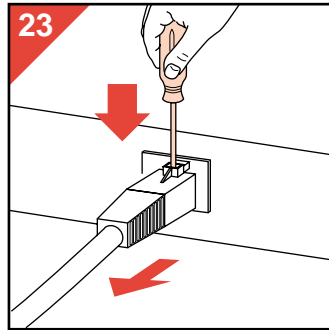
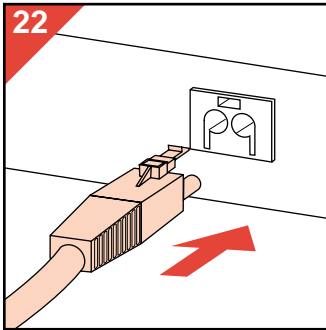

- Sæt mellemledningen i solarieoverdelen (fig. 22). (Ledningen tages ud som vist i fig. 23).
- Sæt netstikket i en stikkontakt, som tændes.

Sådan bruges solariet.

- Indstil tidsuret til den ønskede behandlingstid (fig. 24). Benyt tabellen i denne brugsanvisning og/eller egne notater.
- Tag beskyttelsesbrillerne på.

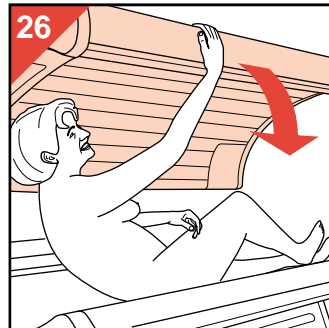
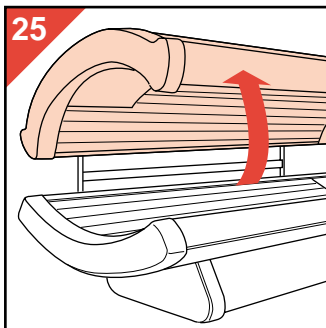
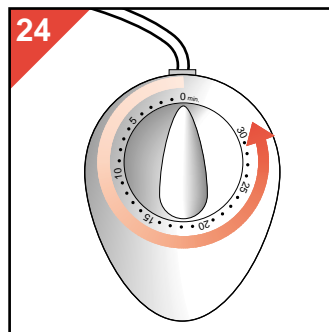

- Skub solarieoverdelen bagover (fig. 25) så De kan komme til at lægge Dem på solbænken (fig. 26). (I type HB 576 skal ansigtet ligge til højre, og i type HB 577 til venstre.

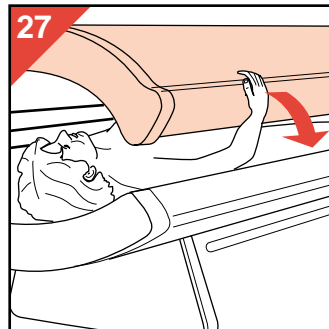

- Når De har lagt Dem på solbænken, trækkes overdelen ned i vandret position (fig. 27).
- Når den valgte tid er udløbet, slukker tidsuret automatisk for solariet.

Rengøring.

- **Tag altid stikket ud af stikkontakten og lad solariet afkøle før rengøringen.**
- Solariet kan rengøres med en fugtig klud. Sørg for at der ikke kommer vand ind i apparatet.
- Der må ikke anvendes slibe- eller skuremidler.
- **Rengør aldrig beskyttelsespladerne med væsker som f.eks. sprit, benzin eller acetone, da dette kan beskadige og ødelægge pladerne.**

Udskiftning af solarierør og/eller glimtændere.

Med tiden (normalt efter nogle år hvis solariet anvendes af en familie) sker der en gradvis nedsættelse af rørenes effektivitet. Man kan kompensere for dette ved enten at forlænge behandlings-tiden eller udskifte rørene.

- Udskiftning af solarierør og/eller glimtændere bør udføres af autoriserede servicefolk, som har den fornødne ekspertise, de originale udskiftningsdele og det rigtige værktøj til rådighed. De har også de nødvendige faciliteter til bortkastning af de gamle rør. Udskiftning af HPA sollampen til ansigtsbruning (type HB 577) skal ligeledes foretages af autoriserede servicefolk.



Solarierørene indeholder substanser, der kan skade miljøet. Når de kasseres, skal de holdes adskilt fra det normale husholdningsaffald og afleveres på et af myndighederne anvist sted.

Hvis solariet ikke fungerer, som det skal:

Hvis solariet ikke fungerer som forventet, kan det skyldes en fejl. I så fald bør De straks rette henvendelse til Deres forhandler eller til Philips.

Apparatet kan imidlertid være installeret eller anvendt forkert, så problemet kan måske løses ved egen hjælp. Derfor anbefales det først at kontrollere følgende:

Problem:

- Solariet tænder ikke.
- Sikringen springer, når De tænder for apparatet eller medens De bruger det.
- Bruningen svarer ikke til Deres forventninger.

Mulig årsag:

- Stikket er ikke sat i stikkontakten.
- Strømafbrydelse (kontrollér dette ved hjælp af andre apparater).
- Tidsuret er ikke indstillet.
- Kontrollér sikringen i den gruppe, hvortil solariet er tilsluttet. Det skal være en normal sikring på 16A eller en træg automatisk sikring.
- De bruger en forlængerledning, som er for lang, som er rullet sammen og/eller som ikke er beregnet til det høje strømforbrug. Henvend Dem til Deres forhandler. Det anbefales, så vidt muligt, at **undgå** brug af forlænger-ledning.
- De har fulgt en behandling, som ikke passer til deres hudtype.
- Behandlingsafstanden er større end den anbefalede.
- Efter lang tids brug nedsættes UV-effekten fra rørene (ved normal brug sker dette først efter nogle år). De kan kompensere for dette ved at forlænge behandlingstiden eller udskifte solarierørene.

Viktig

- Før apparatet kobles til strømnettet, må det kontrolleres at spenningen som står på typeskiltet stemmer overens med nettspenningen i Deres hjem.
- Vann og strøm er en farlig kombinasjon! Bruk derfor aldri apparatet i fuktige omgivelser (f.eks. i dusj, badrom eller nær svømmebasseng).
- * Dersom De nylig har svømt eller dusjet, er det viktig at De tørker Dem omhyggelig før apparatet benyttes.
- Pass på at barn ikke kan leke med solariet. Som forholdsregel bør støpselet alltid trekkes ut etter bruk.
- * Sett ikke solsengen på noe annet enn de medfølgende benene.
- * Forsikre Dem om at nettleidingen ikke kan komme i klem under benene når solsengen settes på plass.
- Sørg for at ventilasjonsåpningene i solsengen og oversolen ikke tettes igjen når solariet er i bruk.
- Ikke overskrid anbefalt behandlingstid, eller maksimum "soltimer" (Se avsnitt "UV behandling: Hvor ofte? Hvor lenge?").
- Velg ikke kortere solavstand (avstand mellom kroppen og solariet) enn 20 cm.
- Ta ikke UV-behandling mer enn maks. en gang pr. dag. Unngå sterk bestråling av naturlig sollys samme dag som UV-behandlingen.
- Hvis De skulle få symptomer på sykdom, eller hvis De tar medisiner og/eller bruker kosmetikk som øker hudens ømfintlighet, bør De ikke ta UV-behandling. Spesiell forsiktighet bør også vises i de tilfelle der det er påvist spesielt sensitiv hud. Er De i tvil, konferer med lege.
- Solarium skal ikke brukes av personer som blir solbrent uten å bli brune når De blir utsatt for solstråler, av personer som er solbrente, av barn eller av personer som lider (eller har lidd av) hudkreft eller har anlegg for hudkreft.
- Konferer under enhver omstendighet med lege hvis det oppstår sår, føyflekker eller vedvarende klumper i huden.
- Bruk alltid beskyttelsesbriller under soling for å beskytte øynene mot for store doser med ultrafiolette stråler, synlig lys og infrarødt. (Se også avsnittet: "UV og helsen").
- Kremer, lebestift og annen kosmetikk fjernes i god tid før behandlingen.
- * Bruk ikke solkrem/-olje med solfaktor, bruk heller ikke vanlig solkrem/-olje.
- Føles huden tørr etter bestrålingen, kan det med fordel benyttes fuktighetskrem.
- Bruk aldri solariet hvis timeren er ødelagt eller i uorden, eller hvis noen av beskyttelsesfiltrene er skadet eller ødelagt.
- Farger vil blekes i sollyset. Det samme kan skje ved bruk av solarium.
- Ikke forvent at solariet vil gi bedre resultater enn naturlig sollys.

Solen

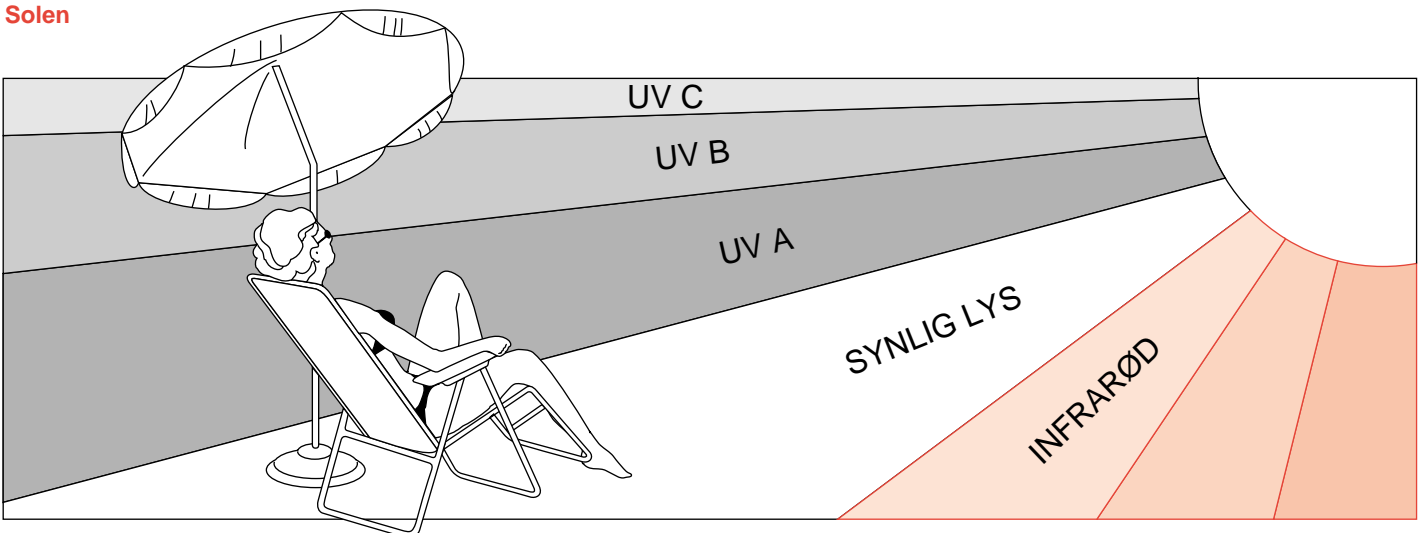

Solen er den energikilden som alt liv på jorden er avhengig av. Det er forskjellige slags solenergi: sollyset setter oss i stand til å se. Vi føler varme av solskinnen, og huden brunes.

Disse tre virkningene skyldes tre spesielle komponenter i solens strålespekter. Hver av disse komponentene har sin egen bølgelengde.

Solen sender ut elektromagnetiske bølger med varierende bølgelengde. For varmestråler eller "infrarødt" (IR), er bølgelengden lenger enn for synlig lys. Bølgelengden for ultrafiolett (UV) - som gjør oss brune - er kortere enn disse. Vitenskapen har greid å gjenskape disse tre slags solstråler:

Varme (f.eks. infrarødt), Lys (f.eks. lamper) og UV (solarium, solsenger etc.).

UV-A, UV-B og UV-C

Ultrafiolett (UV) er inndelt i UV-A (lav frekvens), UV-B og UV-C (høyere frekvens).

UV-C når sjelden ned til jorden siden den blir filtrert ut i atmosfæren.

UV-A og UV-B gjør at huden blir brun.

I virkeligheten er det to prosesser som skaper brunfargen, og de virker begge samtidig:

- **"Forsinket bruning"**. I første rekke stimulerer UV-B produksjonen av noe som kalles "melanin" som er

nødvendig for å bli brun. Virkningen viser seg ikke før et par dager etter solbadet.

- **"Direkte bruning"**. UV-A pluss deler av det synlige lyset, gir raskere bruning uten å gå veien om å bli rød eller "solbrent".

Solariet

Dette solariets stråler er hovedsakelig av UV-A typen, pluss en meget liten andel UV-B.

Det har noen spesielle egenskaper som gjør solbad hjemme behagelig og enkelt.

Lysrørene som er benyttet, utstråler **lys, varme og ultrafiolett** slik at det føles som å ligge i den naturlige solen. Rørene er plassert slik at hele kroppen blir jevnt bestrålt - fra topp til tå. Apparatet sikrer også perfekt bruning på sidene av kroppen.

Av praktiske hensyn, men også for å forhindre for lang bestråling (f.eks. ved at man faller i søvn), vil timeren automatisk slå solen av etter 30 minutter.

Som med den virkelige solen, kan det bli for mye av det gode! (Se avsnittet "UV og helsen").

UV og helsen

Etter overdreven utsettelse av ultrafiolette stråler (fra solen eller fra solarium) kan huden bli solbrent. Ved siden av mange andre faktorer, slik som overdreven soling i naturlig sollys, feil eller overdreven soling med solarium, vil øke risikoen for hud eller øyesykdom.

Bestrålingens måte, styrke og tid sammen med hudens grad av ømfintlighet, avgjør i hvilken utstrekning slike skader kan oppstå.

Etter som huden utsettes for økt UV-bestråling, øker risikoen for betennelse på hornhinnen og/eller dens forbindelse, ødeleggelse av netthinnen, grå stær, for tidlig aldring av huden og hudskader.

Visse medisiner og kosmetikk kan øke ømfintligheten ved UV-bestråling.

Derfor er det meget viktig at:

- Bruksanvisningens avsnitt: "Viktig" og "UV-behandling: Hvor ofte? Hvor lenge?" blir fulgt.
- Legg merke til at anbefalt bruningsavstand er minst 20 cm (ca. 8").
- Maks. antall soltimer pr. år ikke overskrides (se avsnitt "UV-behandling")
- De medfølgende beskyttelsesbrillene alltid blir brukt under behandlingen.

UV-behandling: Hvor ofte? Hvor lenge?

De kan ta en UV behandling pr. dag gjennom en periode på fem til ti dager. La det være minst 48 timer mellom de to første behandlingene.

Etter en slik serie, bør det være et opphold.

Etter en måneds tid vil huden ha mistet mye av brunfargen. Da kan det være på tide med en ny behandlingsrunde.

På den annen side er det også mulig å ta en, eller to behandlinger pr. uke etterpå for å beholde fargen.

Hva De enn måtte foretrekke, vær sikker på at De ikke overskrider det maksimale antall soltimer pr. år.

- For dette solariet er det 28 timer (= 1680 minutter) pr. år.

F.eks.:

Tenk Dem at De tar en 10 dagers behandling med 11 minutters behandling den første dagen og 24 minutter de 9 følgende dagene.

Hele behandlingstiden blir da (1 x 11 min.) + (9 x 24 min.)= 227 minutter.

- I løpet av et år kan De ta 7 slike behandlinger (7 x 227 min.= 1589 min.)

Det fremgår av tabellen at den første behandlingen i en serie alltid skal være på 11 minutter. Dette er ikke avhengig av den enkeltes hudømfintlighet.

Behandlingstid for UV-behandling (for hver del av kroppen som bestråles) i min.	1. dag	opphold på minst 48 timer	2. dag	3. dag	4. dag	5. dag	6. dag	7. dag	8. dag	9. dag	10. dag	
- for personer med meget ømfintlig hud:	11		15	15	15	15	15	15	15	15	15	15
- for personer med normal hud:	11		20-25	20-25	20-25	20-25	20-25	20-25	20-25	20-25	20-25	20-25
- for personer med lite ømfintlig hud:	11		25-30	25-30	25-30	25-30	25-30	25-30	25-30	25-30	25-30	25-30

- Hvis De tror at behandlingstiden er for lang for Dem (f.eks. at huden blir stram og øm etter en behandling) anbefales det at behandlingstiden blir redusert med 5 min.

Generell beskrivelse (fig. 1 side 3)

- A Undersol lysrør** (Cleo Effect 90 W) **og startere** (S 11)
- B Oversol lysrør** (Cleo Effect 90 W) **og startere** (S 11)
- C Ansiktssol lampe** (bare for type HB 577) for ekstra effekt i ansiktet
- D Brytere for ansiktssol** (bare for type HB 577)
O = ansiktssol slått av
I og I = 70 % av full intensitet
I og II = full intensitet
- E Endestykker**
- F Nettledning**
- G Tidsur**
- H Stativ føtter**
- I Stativ ben**
- J Hengsler** (med gass støtdempere)
- K Hull for høydejustering**
- L Forbindelsesledning** (mellom oversol og undersol)
- M Kjølevifter**
- N Ventilasjonsåpninger**
- O Beskyttelsesfilter**
- P Beskyttelsesfolie**
- Q Beskyttelsesbriller** (2 stk.)
 (type nr. HB 072/service nr. 4822 690 80147)
- R Bolter, muttere, plaststifter og deksler, skruer**
- S Skrunøkler**
- T Holder for tidsur**

Klargjøring for bruk

Få hjelp av to personer slik at De kan sette sammen og flytte solariet.

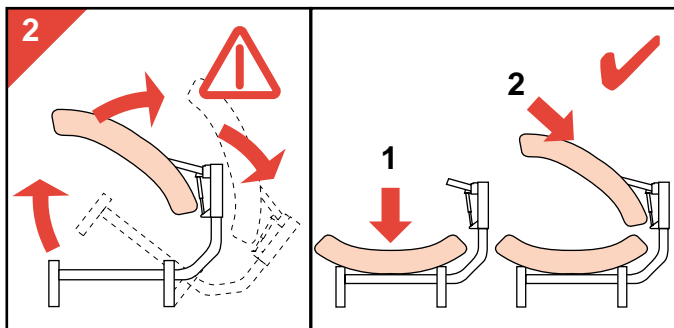

- NB! For å oppnå stabilitet er det viktig å plassere solsengen først. Etterpå kan De montere oversolen (fig. 2). Ved demontering fjern først oversolen og fjern deretter solsengen.
- Etter hvert som monteringen skrider frem vil solariet bli tyngre og derfor vanskeligere å flytte. Det anbefales derfor å sette sammen solariet på den plassen der det skal stå. La det være tilstrekkelig plass på sidene (minst 50 cm) og bak (minst 30 cm).

Solsengen

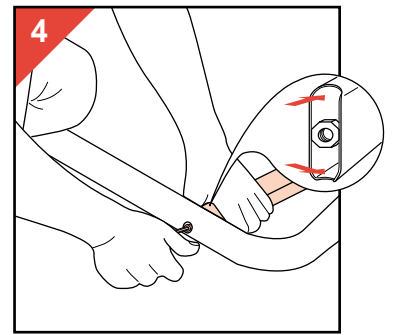
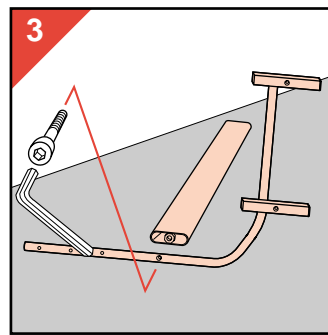

- Sett sammen rørene til stativet ved hjelp av skruene (fig. 3-5). Ikke skru for hardt til.

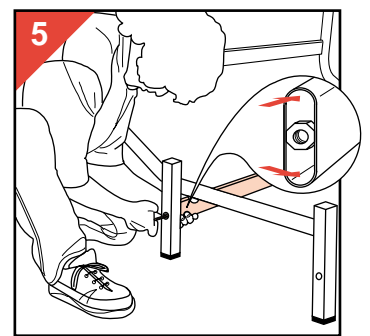

- La de store åpningene på rørene peke utover.
- Forsikre Dem om at De plasserer rørene med hakkene (fig. 3) og rørene uten hakkene (fig. 5) riktig.

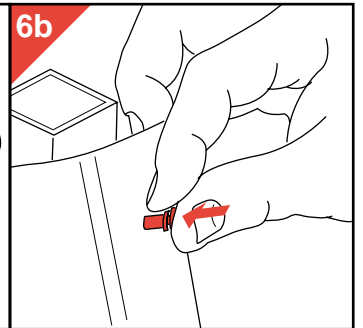
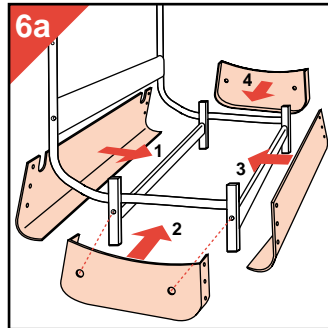

- Fest dekslene rundt stativet (fig. 6a) ved hjelp av plaststiftene (fig. 6b). NB! Legg merke til monteringsrekkefølgen.
- Endeplatene (2,4) skal dekke front- og bakdekslet (1,3). Tilpass hakkene på endeplatene slik at de passer inn i hullene på stativets føtter.

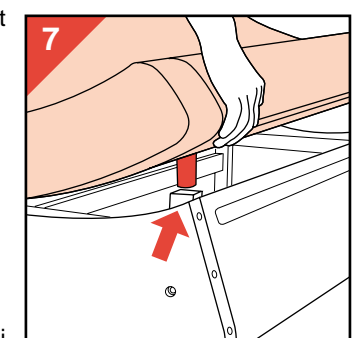

- Dekslene har til hensikt å gi stativet et penere utseende.
- Sett forsiktig solsengen på stativet. Forsikre Dem om at benene sklir inn i de korresponderende hullene (fig. 7).
- NB! Forbindelsesledningen skal være på baksiden.
- Fest holderen til timeren på stativets ben ved hodesiden (fig. 8).

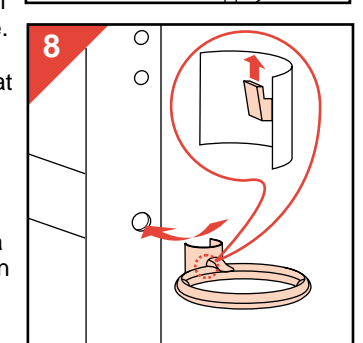

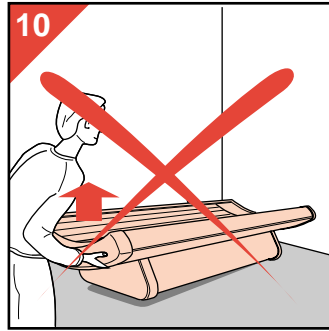

- NB! Flytt solsengen kun ved å skyve stativet og/eller ved å løfte det litt fra gulvet (fig. 9). Forsøk aldri å løfte eller snu solsengen som vist i fig. 10, da dette kan føre til at stativet løsner.

Oversolen

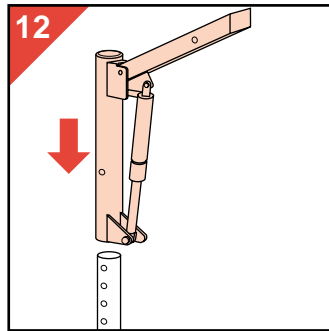
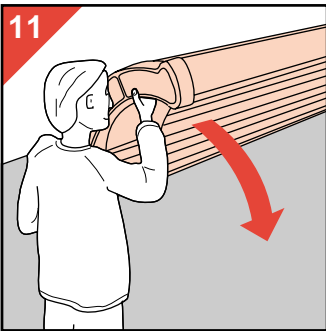

- Legg solariet på gulvet, med rørene pekende nedover (fig. 11).
- Fest de to hengsel-delene med gass støtdempere til stativets ben (fig. 12).
- De fire monteringshullene på benene gjør det mulig å justere avstanden mellom solsengen og oversolen slik De måtte ønske det. Avstanden mellom monteringshullene er 2 ½ cm (fig. 13). Vi anbefaler Dem å velge en gjennomsnitt høyde først (f.eks. det andre monteringshullet). Velg det samme hullet på begge sider. For å prøve høyden, skru fast de to boltene med hendene.

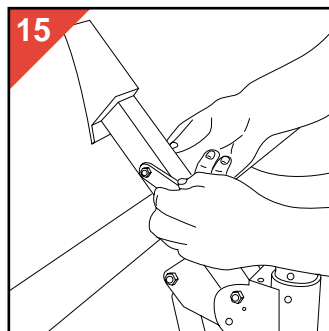
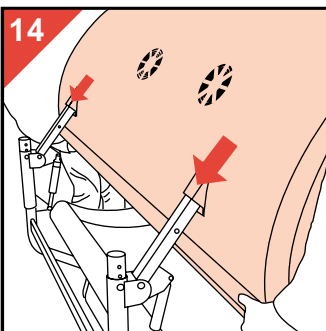
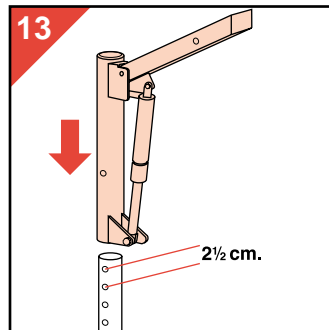

- Løft solariet fra gulvet. Fest solariet til hengslene som De akkurat har montert (fig. 14-15).

- Sett timeren (som er festet på solariet) i holderen (fig. 16).

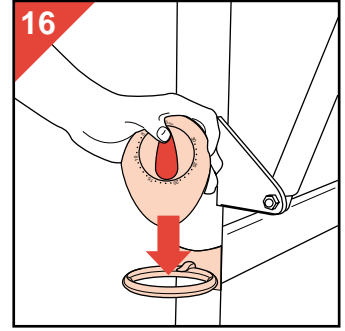

Høydejustering

- Legg Dem ned på solsengen.
- Hold bruksanvisningen som vist i fig. 17. De kan bruke metermålet i bruksanvisningen (side 3) for å måle avstanden mellom kroppen og solariet. Avstanden skal være minst 20 cm.

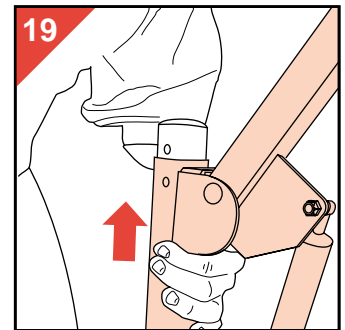
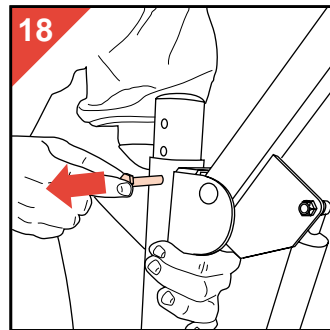
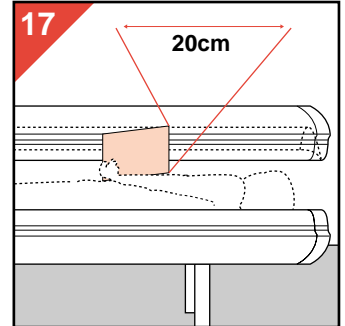

- Hvis det er nødvendig kan De bruke andre monteringshull for å heve eller senke solariet (fig. 18-20).
- NB! Hvis solariet skal brukes av flere personer, bruk de høyeste passende monteringshullene.

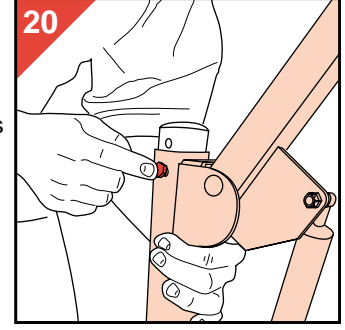

- Sett på plastdeksler over utstikkende deler av skruer og muttere.
- Fjern beskyttelsesfolien fra beskyttelses-filtrene (fig. 21).

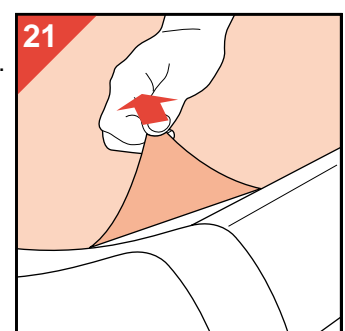

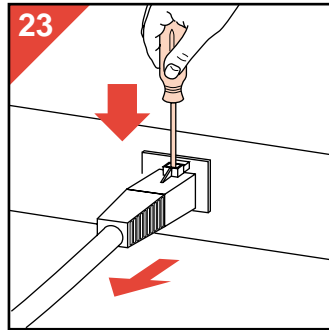
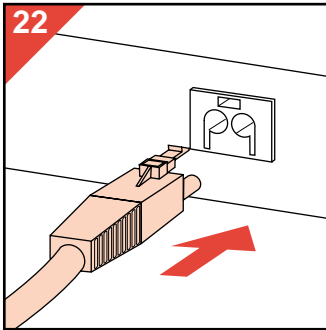

- Koble til forbindelsesledningen til solarieret (fig. 22) (frakobling: fig. 23).
- Sett støpselet i stikkontakten.

Bruk av solarieret

- Sett timeren til ønsket behandlingstid (fig. 24). (Vennligst se tabellen i denne bruksanvisningen og Deres egne notater).
- Glem ikke å ta på Dem de medfølgende beskyttelsesbrillene.
- Skyv oversolarieret bakover (fig. 25), slik at De lett kan legge Dem ned på

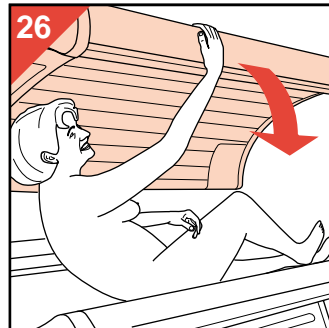
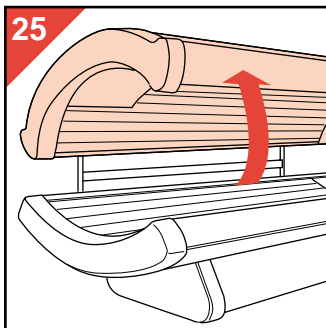
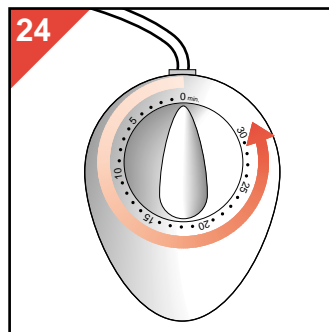

solsengen (fig. 26) (for type HB 576: er plassen for hodet til høyre; for type HB 577 er plassen for hodet til venstre).

- Når De legger Dem ned, trekk oversolarieret til horisontal posisjon (fig. 27).
- Så snart behandlingstiden er over vil rørene automatisk bli slått av.

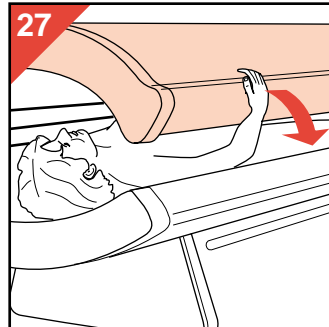

Rengjøring

- Trekk alltid støpselet ut av stikkontakten og la solarieret kjøles ned før rengjøring.
- Utsiden kan rengjøres med en fuktig klut. Pass på at det ikke renner vann inn i apparatet.
- Bruk ikke pusse- eller slipemidler.
- Bruk ikke væsker som alkohol, bensin eller aceton, da dette kan lage skader som ikke kan repareres.

Skifting av lysstoffrør og/eller startere

I tidens løp (ved vanlig familiebruk først etter flere år), vil lysrørene gradvis bli mindre effektive. Når dette skjer må man enten forlenge behandlingstiden eller skifte ut rørene.

- La rørene og/eller starterne bli skiftet av en autorisert servicerepresentant: De har nødvendig produktkjennskap og originale deler og verktøy for å gjøre jobben. De har også muligheter til å avhende seg med rørene på en riktig måte.

HPA lampen til ansiktssolen (type HB 577) kan bare byttes av autorisert service-personell.



Rørene til dette solarieret inneholder stoffer som kan forurense miljøet. Når De kaster et gammelt rør, forsikre Dem om at det er separert fra vanlig husholdningsavfall og kastes på en offentlig anvist plass.

INFORMASJON FRA HELSERÅDET

Bestråling av huden ved naturlig soling, eller med solarier, høyfjellssoler kan medføre helseskade. Overdreven bestråling kan gi akutt forbrenning og over lengre tid føre til at huden "eldes" raskere. Ultrafiolett stråling kan føre til hudkreft. Ultrafiolett bestråling av øynene kan gi såkalt "sviseblink" eller "snøblindhet". Ved ultrafiolett bestråling over lengre tid kan fargesynet svekkes.

Enkelte mennesker, f.eks. albinos, er særlig følsomme for ultrafiolett stråling og bør utvise ekstra forsiktighet ved naturlig eller kunstig soling.

Noen legemidler og kosmetika kan føre til at huden blir mer følsom for ultrafiolett stråling, og dermed øke risikoen for helseskade. Personer som benytter legemidler i medisinsk behandling, bør konsultere sin lege om dette.

Verneregler:

1. Bruk alltid beskyttelsesbriller ved soling.
2. Følg anbefalte solingstider og bruksavstander.
3. Unngå kosmetikk sammen med soling.
4. Søk lege dersom De merker hudforandringer eller skader som ikke går tilbake. Dette gjelder spesielt føflekker som vokser eller klør.

Tekniske Data HB 576

Lyskilde	: 24 x Cleo Effect 90 W
Spenning	: 220-230 V 50 Hz
Effekt	: 2040 W
Sikring	: max 16A
Bestrålingsfelt	: 85 x 200 cm
Mål	: 215 x 107 x max. 100 cm
Vekt	: ± 100 kg

Tekniske Data HB 577

Lyskilde	: 24 x Cleo Professional 90W + 1x HPA
Spenning	: 220-230 V 50 Hz
Effekt	: 2320 W
Sikring	: max 16A
Bestrålingsfelt	: 85 x 200 cm
Mål	: 215 x 107 x max. 100 cm
Vekt	: ± 100 kg

Solariet virker ikke som ønsket?

Hvis solariet ikke skulle virke som ønsket, kan dette skyldes en feil. I slike tilfeller bør De ikke nøle med å kontakte Deres forhandler eller Philips Service senter.

Imidlertid er det også mulig at apparatet ikke har blitt installert i henhold til instruksene eller brukt korrekt.

Hvis dette er tilfelle, kan De være i stand til å løse problemet straks. Kontroller følgende avsnitt før De kontakter Deres forhandler eller Philips Service senter.

Problem

- Solariet slår seg ikke på:
- Nettsikringen går når solariet slås på eller er i bruk.
- Bruningen er ikke i overensstemmelse med Deres forventninger

Mulig årsak

- Nettpluggen er ikke satt i stikk-kontakten.
- Ingen strøm (kontroller med andre apparater.)
- Timeren er ikke stilt inn.
- Kontroller sikringskursen som solariet er tilkoblet. Sikringstype for Deres solarium er 13A (U.K.) eller 16A (for andre land) normal eller treg automatsikring.
- De bruker en forlengelsesledning som er for lang, kveilet opp og/eller benytter ikke det anbefalte spenningsnivået. Vennligst kontakt Deres forhandler. Generelt anbefales ikke bruk av forlengelsesledning.
- De følger et program som ikke er det beste for Deres hud.
- Solavstanden er større enn beskrevet.
- Etter lengre tids bruk vil UV-strålene fra lampene avta. (Ved normal bruk vil dette først bli merkbart etter flere år). De kan kompensere for dette ved å bruke lengre tid eller bytte lampene.

Läs först hela bruksanvisningen! Spara den! Spara köpebevis och kvitto!

Viktigt

- Före användning, kontrollera att den spänning som är angiven på typskylten stämmer med den spänning du har i ditt hem. Om det inte står rätt spänning på typskylten, vänd dig då till inköpsstället.
- Vatten och elektricitet utgör en farlig kombination. Använd därför inte solarieret i fuktiga utrymmen (t ex badrum, duschrum eller i närheten av en swimming-pool).
- Om du just badat eller duschat bör du torka dig ordentligt innan du solar.
- Se till att barn inte leker med solarieret. Drag alltid ur stickproppen ur vägguttaget när solarieret inte används.
- Montera inte upp solarieret på något annat sätt än med de levererade benen.
- Se till att nätsladden inte kommer i kläm under ett stödben när du ställer upp solarieret.
- Ventilationsöppningarna får inte täckas över varken på solarierets överdel eller på dess underdel.
- Överskrid inte de rekommenderade solningstiderna och inte heller antalet solningstimmar. Följ de rekommendationer, som ges i avsnittet "Solning: Hur länge? Hur ofta?".
- Sola inte med kortare behandlingsavstånd mellan kropp och solarierör än föreskrivna 20 cm.
- Utsätt aldrig någon del av kroppen för bestrålning mer än en gång per dag och solbada inte samma dag.
- Sola aldrig i solarieret eller solen om du har sjukdomssymtom eller när du använder medicin eller kosmetika som ökar hudens känslighet för UV-strålning. Speciell hänsyn måste också tas till individuell känslighet för UV-strålning. Vid tveksamhet rådfråga läkare eller apotekare.
- Ett kombi solarium bör inte användas av personer som blir solbrända utan att direkt sola sig, av personer som har besvär med sol, av barn, eller av personer som har eller tidigare haft hudcancer eller är mottagliga för hudcancer.
- Kontakta läkare om du upptäcker hudförändringar t ex nya födelsemärken, leverfläckar, eller bestående hudirritation.
- Använd alltid de medföljande skyddsglasögonen för att skydda ögonen mot för mycket strålning av ultraviolett, starkt synligt och infrarött ljus. Se avsnittet "Ultraviolett strålning och hälsan".
- Avlägsna hudkräm, läppstift och andra kosmetika i god tid före exponeringen.
- Använd ej solskyddsmedel, oljor eller cremer före solningen.
- När du solat färdigt i solarieret kan du använda någon fuktighetsbevarande creme om du tycker att huden känns torr.
- Använd aldrig solarieret om tiduret är defekt. Vänd dig i så fall till Philips eller till deras serviceombud.
- Vissa material blir missfärgade om de utsätts för UV-strålning från solarium under längre tid, precis som de blir av UV-strålningen från solen.
- Du kan inte förvänta dig ett bättre resultat av solarieret än det du får när du solar utomhus i solen.

Solen

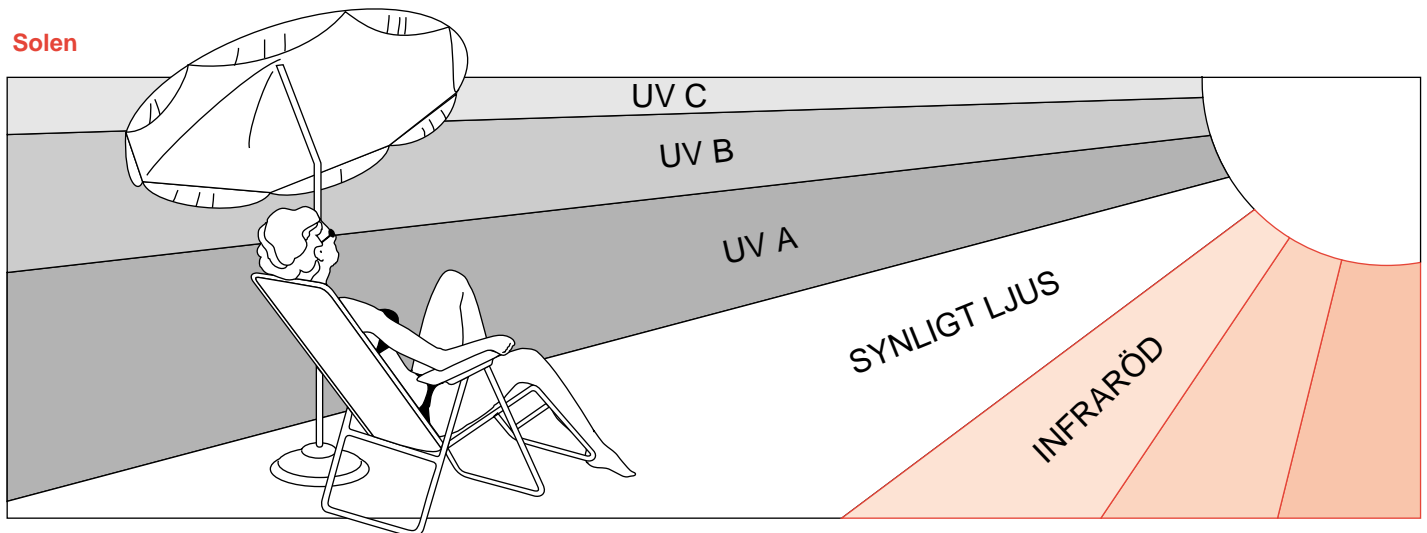

Solenergin, som allt liv på jorden är beroende av, är en elektromagnetisk vågrörelse, som beroende på våglängdsområde ger olika välkända effekter, exempelvis ljuset som vi ser och värmen som vi känner. Vi vet också att det ultravioletta ljuset gör oss solbruna. Värmen brukar kallas för infraröd strålning (IR) och har längre våglängd än det synliga ljuset. Det ultravioletta ljuset (UV) har kortare våglängd än det synliga och är i verkligheten osynligt, varför det kanske inte borde kallas ljus. Med teknikens hjälp har man lyckats alstra dessa tre slags solenergi: värmestrålning (t ex Infraphil), ljus (lampor) och ultraviolett (UV) för solarier, solbäddar och liknande.

De tre våglängdsområdena UV-A, UV-B och UV-C

Det ultravioletta ljuset (UV) indelas i tre våglängdsområden, UV-A, långvågig strålning UV-B och UV-C. UV-C är mycket kortvågig strålning som knappast når jordytan, beroende på att den filtreras bort i atmosfären runt jorden. UV-A och UV-B finns i solljuset och gör huden solbrun.

Solbrunhet uppstår på två sätt:

"Fördröjd effekt". UV-B stimulerar bildandet av ett ämne i huden, som kallas "melanin", vilket måste finnas för att du skall kunna bli brun. Effekten av UV-B visar sig först efter några dygn.

"Direkt effekt". UV-A och även en del av det synliga ljuset gör dig brun snabbare utan att du blir röd eller "solbränd".

Solariet

Lysrören i solariet avger huvudsakligen UV-A men också en liten del UV-B samt synligt ljus och något värme. På så sätt efterliknas solen.

Solariet kan ställas upp på ett sätt, som gör att du får en känsla av att solbada i solen. Solariets lampor är placerade så att hela kroppen och sidorna från topp till tå blir jämnt solbränd.

För att det är praktiskt, men framför allt av säkerhetsskäl (t ex genom att man somnar) är solariet försett med en timer, som automatiskt stänger av efter viss inställd tid - högst 30 minuter. Liksom när du solar i solen är det olämpligt att sola för lång tid. Läs mer om detta i avsnittet "Ultraviolett strålning och hälsan".

Ultraviolett strålning och hälsan

Överdrivet solbadande under solariet kan precis som ute i solskenet ge solsveda.

Ultraviolett strålning från solen eller solarium kan ge skador på hud och ögon. Dessa biologiska effekter beror på kvalitet och mängd av strålning, såväl som på individuell känslighet hos

huden.

Huden kan bli solskadad efter en överdriven exponering. Överdrivet upprepade exponeringar av UV-strålning från solen eller solarium kan leda till att huden åldras i förtid och också till ökad risk för hudtumörer.

Ett oskyddat öga kan få ytliga inflammationer (konjunktivitis) och i vissa fall kan skador uppstå på näthinnan efter överdriven exponering av UV-strålning. Grå starr kan utvecklas efter många upprepade exponeringar.

Speciell försiktighet är nödvändig vid uttalad individuell känslighet för UV-strålning och då viss medicin eller kosmetisk produkt används.

Följ noga de råd och instruktioner, som ges under rubriken "Solning: Hur länge? Hur ofta?".

Innan du börjar sola, tänk därför på detta:

- Följ de anvisningar som ges i avsnittet "Viktigt" och "Solning: Hur länge? Hur ofta?" beträffande exponeringstid, bestrålningsavstånd och intervaller mellan bestrålningar.
- Sola på rätt avstånd, minst 20 cm från lysrören.
- Överskrida aldrig maximum antal timmar per 12-månadersperiod, se "Solning: Hur länge? Hur ofta?".
- Använd alltid de medföljande skyddsglasögonen när du solar.

Solning: Hur länge? Hur ofta?

Du kan sola **en gång per dag** under en period på **5 till 10 dagar**. Efter de två första dagarna tar du en paus på minst 48 timmar.

När du genomfört en sådan omgång **bör huden få vila sig**. Gör därför ett uppehåll.

Efter **en månad** har så gott som all solbrunhet gått bort och du kan då sola en omgång till.

Det är också möjligt att underhålla solbrunheten genom att sola **en till två gånger i veckan**.

Vad du än föredrar, **överskrid aldrig antal timmar per 12-månadersperiod**.

För detta solarium, gäller **28 timmar (= 1680 minuter)**.

Exempel:

Låt oss anta att du solar **10 dagar** med **11 minuter första dagen** och därefter **24 minuter per dag**.

Detta ger $1 \times 11 \text{ minuter} + 9 \times 24 \text{ minuter} = 227 \text{ minuter}$.

- Över en 12-månadersperiod kan du då genomföra **7 sådana omgångar**, $7 \times 227 = 1589 \text{ minuter}$.

Av tabellen framgår att solningstiden **första dagen i en solningsomgång alltid skall vara 11 minuter**, oavsett vilken hudtyp du har.

Solningstid i minuter för varje kroppsdel	dag 1	en paus på minst 48 timmar	dag 2	dag 3	dag 4	dag 5	dag 6	dag 7	dag 8	dag 9	dag 10	
- för personer med en mycket känslig hud:	11		15	15	15	15	15	15	15	15	15	15
- för personer med en normal hud:	11		20-25	20-25	20-25	20-25	20-25	20-25	20-25	20-25	20-25	20-25
- för personer med en tålig hud:	11		25-30	25-30	25-30	25-30	25-30	25-30	25-30	25-30	25-30	25-30

- Om du tycker att solningstiden är för lång t.ex. om huden känns öm eller stram, bör du korta av den med förslagsvis 5 minuter för varje kroppsdel.

Solariets viktigaste delar (se fig 1, sid 3)

- A Solbäddens solarielysrör** Cleo Effect 90 W och **tändare** (S 11)
- B Solhimlens solarielysrör** Cleo Effect 90 W och **tändare** (S 11)
- C Solhimlens ansiktsslampa** (endast typ HB 577) för extra ansiktssolning
- D Omkopplare för ansiktssolning** (endast typ HB 577)
 - 0 = avstängd ansiktssolning
 - I och I = 70 % av hel intensitet
 - I och II = hel intensitet
- E Skyddskåpor över solariets ändar**
- F Nätsladd**
- G Tidur**
- H Stativfot**
- I Stativben**
- J Gångjärnssektioner med teleskoprör**
- K Höjjusteringshål**
- L Anslutningsladd** (solhimlen och bädd)
- M Kylfläktar**
- N Ventilationsöppningar**
- O Skyddsskivor**
- P Skyddsfolie i plast**
- Q Skyddsglasögon (2x)**
(Typ HB 072, servicenummer 4822 690 80147)
- R Bultar, muttrar, plaststöd, kåpor och skruvar**
- S Skruvnycklar**
- T Hållare för tidur**

Uppställning av solariet för solning

Med hjälp av två personer kan du sätta ihop och flytta solariet Combi solariet.

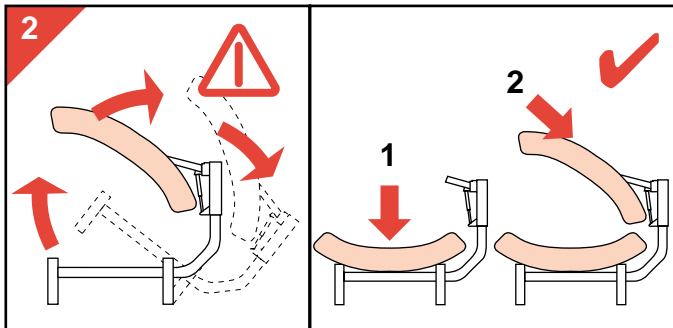

- Observera: att det av stabilitetsskäl är viktigt att du **ställer upp solbädden först** och **därefter monterar solhimlen**, fig 2. Vid nedmontering börjar man med att ta ned solhimlen och därefter tas solbädden bort.
- När man monterat Combi solariet blir det naturligtvis ganska tungt och därmed svårare att flytta på. Försök därför att montera solariet direkt på plats. Se till att det blir tillräckligt med plats både på solariets sidor (minst 50 cm) och bakom solariet (minst 30 cm).

Solbädden

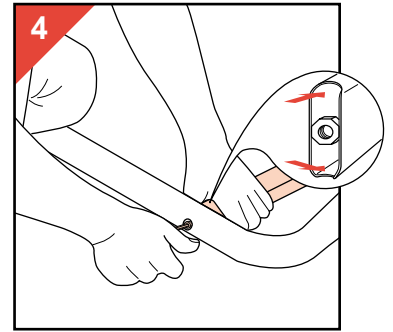
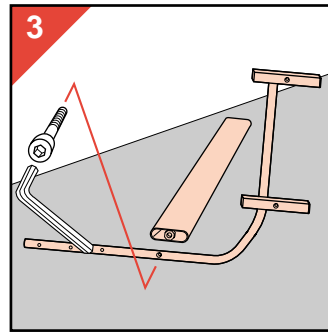

- Montera stativets rör med hjälp av insexskruvarna, fig 3-5. Skruva inte åt för hårt.

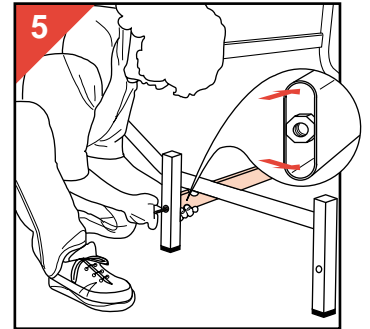

- Observera att de stora öppningarna på rören skall vara riktade utåt.
- Se till att du placerar röret med spåren (fig 4) och röret utan spår (fig 5) på rätt sätt.

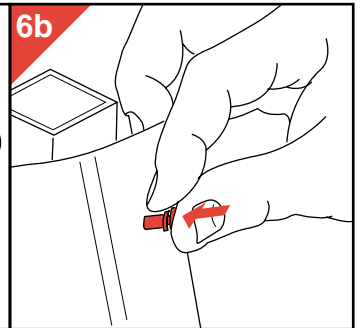
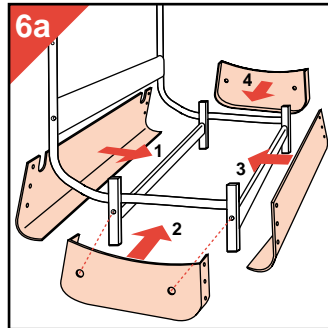

- Fäst skyddsskivorna runt stativet, fig 6a med hjälp av plasttapparna, fig 6b. Observera den korrekta ordningsföljden vid monteringen.
- Kortsidans paneler (2, 4) ska omsluta front och bakpanel (1, 3). Passa in skårorna i kortsidans paneler i uttagen på stativfoten.
- Panelernas funktion är framförallt att ge solariet ett vackrare utseende

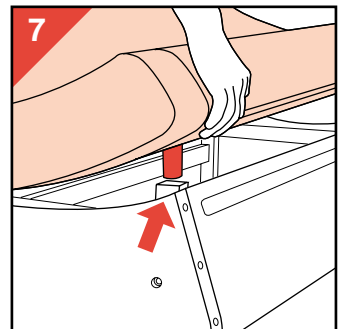

- Sätt försiktigt solbädden på stativet. Se till att benen kommer in i motsvarande hål, fig 7. Observera: att anslutningsladdan skall vara på baksidan.
- Fäst tidurets hållare på stativbenet vid huvudändan, fig 8.

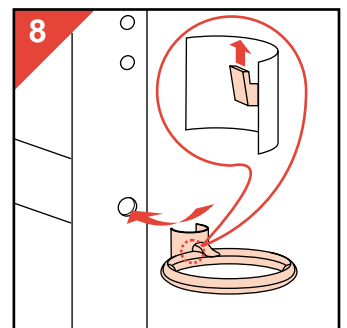

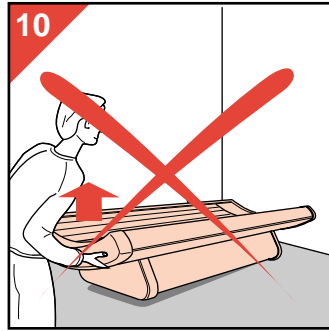

- Varning! Om du behöver flytta solbädden, skjut och/eller lyft stativet en liten aning från golvet, fig 9. **Försök aldrig** att lyft eller luta solbädden på det vis som visas i fig 10! Då kan stativet lossna.

Solhimlen

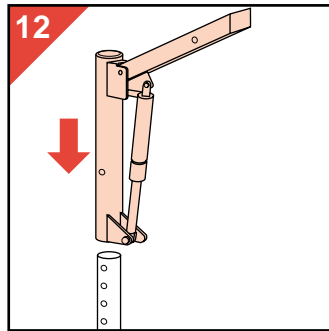
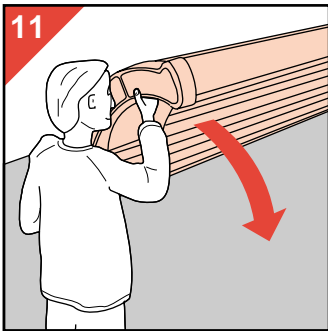

- Lägg solhimlen på ett bord, med lysrören vända nedåt, fig 11.
- Montera de två gångjärnssektionerna med gasfjädrar mot stativbenen, fig 12.
- De fyra monteringshål i stativbenen gör att du kan välja ett personligt avstånd mellan solbädden och solhimlen. Avståndet mellan monteringshål är 2 ½ cm, fig 13. Vi råder dig att först välja ett mellanläge (t ex det andra monteringshålet). Välj samma höjd på båda sidor. För kontroll, skruva fast de två bultarna för hand.
- Lyft solhimlen från bordet.

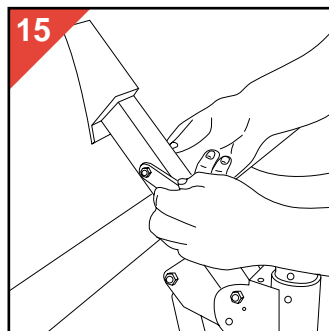
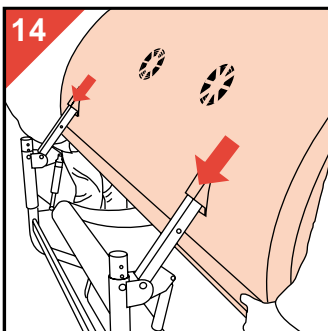
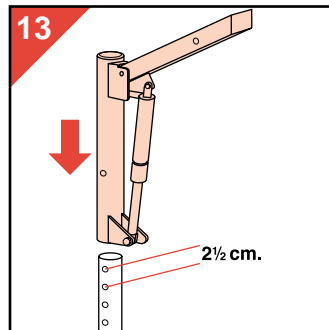

- Fäst solhimlen i de gångjärnssektioner du just monterat, fig 14-15.

- Placera tiduret i sin hållare, fig. 16.

Höjjustering

- Ligg ned på solbädden.
- Håll den här bruksanvisningen enligt bilden i fig 17. Du kan använda mått-skalan i bruksanvisningen (sid 3) och mäta avståndet mellan din kropp och solarieret. Avståndet skall vara minst 20 cm.

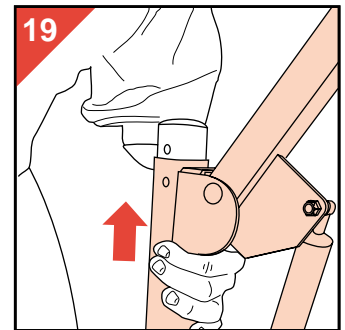
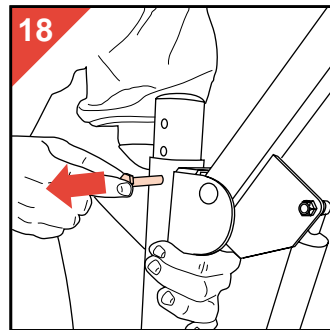
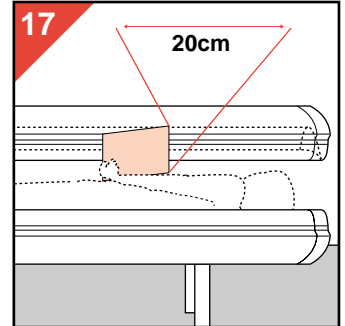
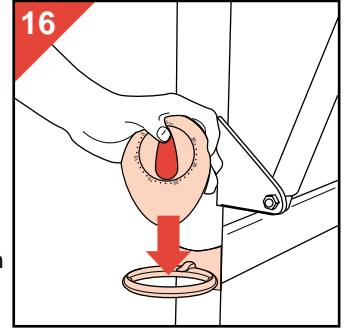

- Med hjälp av monteringshålerna kan du höja eller sänka solhimlen, fig 18-20.
- Observera: om flera personer skall utnyttja solarieret, mät då avståndet för alla personerna och använd det högsta uppmätta läget.
- Sätt fast plastkåporna över de utskjutande delarna av bultarna och muttrarna.
- Tag bort plastfolierna från skyddsskivorna, fig 21.

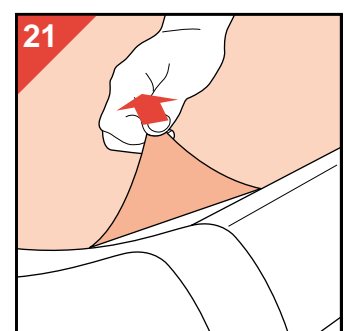
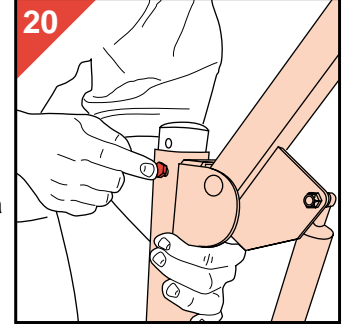

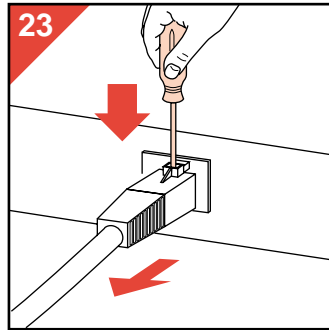
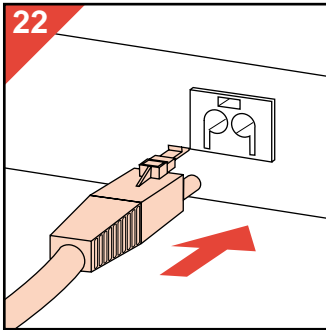

- Koppla anslutningskabeln till solhimlen, fig 22. Bortkoppling, se fig 23.
- Anslut stickproppen till vägguttaget.

Användning

- Ställ tiduret på önskad solningstid, fig 24. Se anvisningarna och tabellen här i bruksanvisningen samt dina egna anteckningar.
- Kom ihåg att sätta på dig skyddsglasögonen.

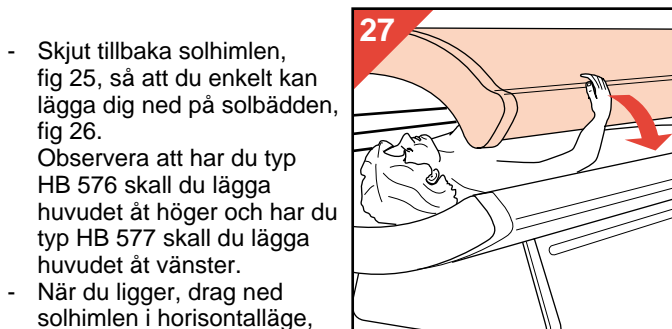
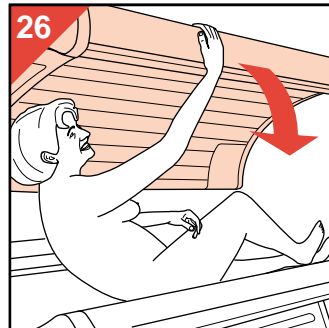
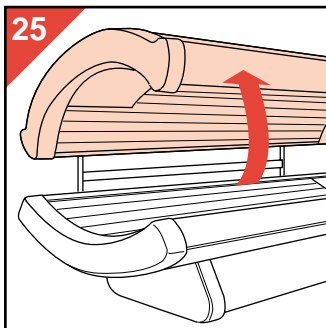
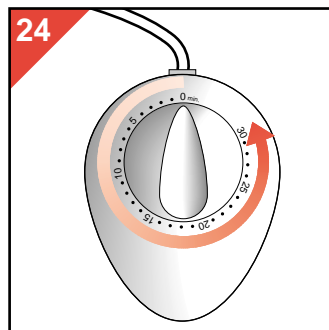

- Skjut tillbaka solhimlen, fig 25, så att du enkelt kan lägga dig ned på solbädden, fig 26. Observera att har du typ HB 576 skall du lägga huvudet åt höger och har du typ HB 577 skall du lägga huvudet åt vänster.
- När du ligger, drag ned solhimlen i horisontalläge, fig 27.
- Så snart den inställda tiden gått ut stängs solariet av automatiskt.

Rengöring

- **Drag alltid först ut stickproppen ur vägguttaget och låt solariet kallna innan du påbörjar rengöringen.**
- Solariets utsida kan torkas av med en fuktig väl urvriden trasa. Se till att inget vatten tränger in i solariet.
- Använd inte aggressiva eller repande rengöringsmedel såsom skurpulver och inte heller t ex lacknafta, bensin, aceton eller andra eldfarliga vätskor.
- **Rengör aldrig skyddsskivorna med vätskor som sprit, lacknafta, bensin, aceton o dyl. Sådana vätskor kan förorsaka bestående skador.**

Byte av lysrör och/eller tändare

Lysrörens effektivitet avtar successivt med tiden. Detta kan kompenseras genom att solningstiden ökas. Så småningom, vid normal användning först efter några år, kan det bli nödvändigt att byta lysröret.

- Du kan låta någon av Philips rekommenderad serviceverkstad byta lysrör och tändare. Arbetet blir då utfört av sakkunnig person, som också disponerar rätt verktyg och delar. Serviceverkstaden tar även hand om och deponerar de utbyta lysrören på av kommunen anvisat sätt. HPA-lampnan för ansiktssolning (typ HB 577) kan endast bytas auktoriserad servicepersonal.



Solarielysröret innehåller ämnen som kan ha negativ inverkan på vår miljö.

När solarielysröret kasseras skall de därför deponeras på av kommunen anvisad plats. Lamporna får inte ingå i eller förvaras tillsammans med hushållsavfall.

Om solariet inte fungerar

Om solariet inte fungerar som förväntat kan det vara fel på det. Tag då gärna kontakt med Philips eller någon av de serviceverkstäder Philips rekommenderar.

Att solariet inte fungerar kan också bero på någon omständighet, som du själv kan påverka. För att du skall slippa extra besvär är det därför bäst att du utför nedanstående kontroller innan du tar kontakt med en serviceverkstad.

Symtom

- Solariet startar inte.

Möjlig orsak

- Du har glömt att sätta stickproppen i vägguttaget.
- Finns det spänning i vägguttaget? Prova med t ex en bordslampa.
- Ingen tid inställd med tiduret.

Symtom

- Säkringen löser ut - "Proppen går" - när du startar solariet.

Möjlig orsak

- Kontrollera att du har rätt propp, den måste vara lägst 10 A trög (röd).
- Släck lampor och stäng av apparater, som kan vara anslutna till samma propp.

Symtom

- Du blir inte så brun som du förväntat dig.

Möjlig orsak

- Du följer ett solningsprogram, som inte är optimalt för dig.
- Du solar inte med föreskrivet solningsavstånd.
- Lysrörens effekt har avtagit, vilket märks först efter några år med normal användning. Du kan då behöva sola längre tid per gång än vad som rekommenderas. Så småningom måste lamporna bytas.
- Du använder en extra förlängningssladd och denna är för lång, för klen eller hoprullad. Då får solariet för låg spänning. Rådfråga en elektriker. Vi rekommenderar **inte** användning av förlängningssladd.

staats-stralingstekst
voor zweden
overnemen van
HB 812 4222 000
66721
pag 56

Tekniska data HB 576

Behandlingsavstånd : 20 cm
Tidsinställning : 0 - 30 min.
Nätspänning : 220-230 V 50 Hz
Strömstyrka : max. 16A
Effektförbrukning : ca 2040W
Sollampor : 24x Cleo Effect 90W

Tekniska data HB 577

Behandlingsavstånd : 20 cm
Tidsinställning : 0 - 30 min.
Nätspänning : 220-230 V 50 Hz
Strömstyrka : max. 16A
Effektförbrukning : ca 2320W
Sollampor : 24x Cleo Effect 90W + 1xHPA

Tärkeää

- Ennen kuin yhdistät laitteen sähköverkkoon, tarkista että sen arvokilvessä mainittu jännite vastaa paikallista verkkojännitettä.
- Vesi ja sähkölaitteet eivät sovi yhteen! Tämän takia laitetta ei saa käyttää kosteissa tiloissa (esim. suihku- tai kylpyhuoneessa tai uima-altaan lähellä).
- Jos olet juuri käynyt uimassa tai suihkussa, kuivaa ihosi ennen laitteen käyttöä.
- Pidä huoli, etteivät lapset pääse leikkimään solariumilla. Irrota varmuuden vuoksi pistotulppa pistorasiasta aina käytön jälkeen.
- Penkkisolariumin saa asentaa vain mukana toimitettujen jalkojen päälle. Pidä huoli, ettei liitosjohto jää penkkisolariumin jalan alle asennusvaiheessa.
- Pidä paneeli- ja penkkisolariumin tuuletusaukot aina vapaina, kun käytät laitetta.
- Älä ylitä annettuja ruskettamisaikoja tai vuosittaista enimmäistuntimäärää. (Ks. osa "Ruskettaminen: Kuinka usein? Kuinka kauan?").
- Älä käytä lyhyempää etäisyyttä (tarkoittaa kehon etäisyyttä solariumista) kuin neuvottu 20 cm.
- Älä ota solariumia useammin kuin kerran päivässä. Vältä ulkona voimakasta auringonpaistetta sellaisina päivinä kun otat solariumia.
- Jos tunnet itsesi sairaaksi ja/tai käytät sellaisia lääkkeitä, jotka lisäävät ihon herkkyyttä, on parempi välttää solariuminottoa. On myös oltava erityisen varovainen, jos iho on hyvin herkkä UV-valolle. Neuvottele tarvittaessa lääkärin kanssa.
- Solariumia eivät saa ottaa sellaiset henkilöt, jotka eivät rusketu vaan polttavat ihonsa auringonpaisteessa tai ovat jo polttaneet ihonsa auringonpaisteessa tai joilla on (tai on ollut) ihosyöpä tai alttius sairastua ihosyöpään.
- Käänny lääkärin puoleen, jos iholle kehittyy haavaumia, luomia tai pysyviä kyhmyjä.
- Käytä solariumia ottaessasi aina suojaaseja suojaamaan silmiä liialta ultraviolett-, infrapuna- ja näkyvältä valolta. (Ks. myös kohta "UV ja terveys".)
- Puhdista iho kaikista kauneudenhoitoaineista ennen solariuminottoa.
- Älä käytä auringonsuojaöljyjä tai -voiteita. Älä myöskään käytä aurinkoöljyjä tai -voiteita.
- Jos iho tuntuu ruskettamisen jälkeen kireältä tai aralta, voit käyttää kosteusvoidetta.
- Älä käytä solariumia, jos sen aikakytin ei toimi tai suojalevy on rikkoutunut.
- Auringonvalo haalistaa värejä. Samoin saattaa käydä solariumia käytettäessä.
- Solariumilta ei kannata odottaa parempaa rusketusta kuin minkä oikea auringonvalo antaa.

Aurinko

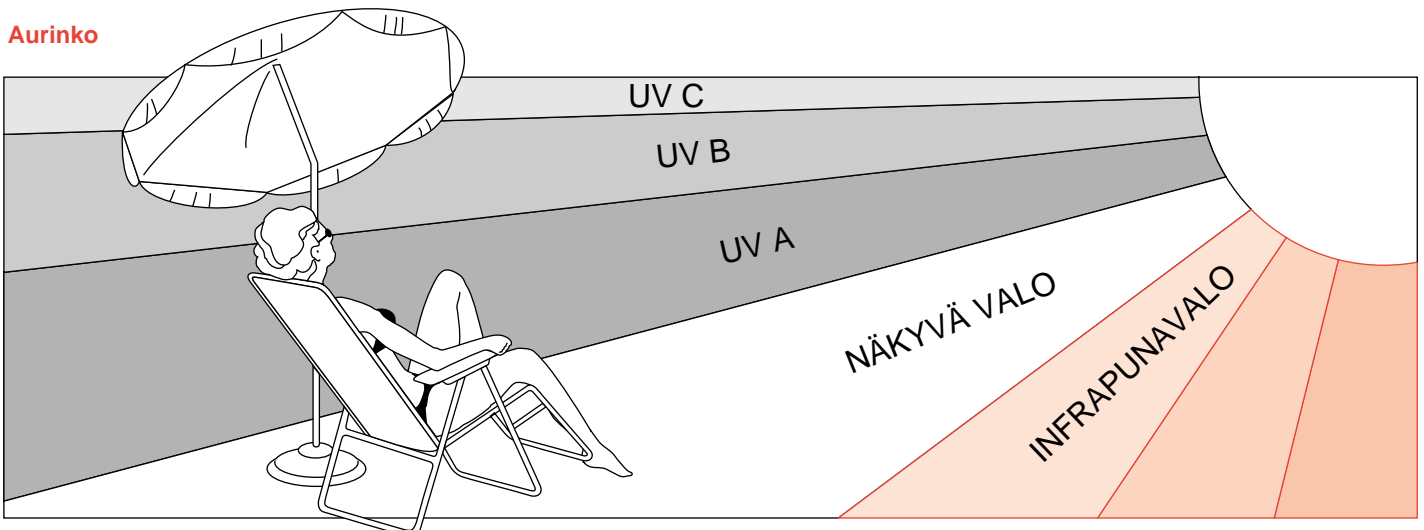

Kaikki elämä maapallolla on riippuvaista auringosta. Aurinkoenergiaa on olemassa eri muodoissa: auringonvalon avulla pystymme näkemään, auringonpaisteen lämmön tuntemme ihollamme ja auringon vaikutuksesta ihomme ruskettuu. Nämä kolme vaikutusta johtuvat auringon säteilyn kolmesta eri osasta, joista jokaisella on omat aallonpituutensa.

Auringon sähkömagneettinen säteily koostuu eri aallonpituuksista. Lämpö- eli infrapunasäteiden aallonpituudet ovat pidemmät kuin näkyvän valon. Ihoamme ruskettavan ultraviolettivalon aallonpituudet ovat näitä lyhyemmät. Tiede on pystynyt kehittämään keinotekoisesti nämä kolme auringonsäteilyä: lämmön (eli Infraphil-lampun), valon (lamput) ja UV:n (solariumit yms.)

UV-A, UV-B ja UV-C

Ultravioletisäteet jaetaan kolmeen alaryhmään: UV-A (pidemmät aallonpituudet), UV-B ja UV-C (lyhyemmät aallonpituudet). Auringon UV-C-säteilyä ei juurikaan esiinny maan pinnalla, sillä se jää ilmakehään. UV-A- ja UV-B-säteet ruskettavat ihoa.

Ruskettuminen tapahtuu itse asiassa kahdella tavalla, jotka vaikuttavat yhtäaikaan:

- **"Epäsuora ruskettuminen"**. Aluksi UV-B-valo muodostaa ihossa melaniiniksi kutsuttua ainetta, jota tarvitaan ruskettumisessa. Vaikutus näkyy vasta parin päivän kuluttua auringonotosta.
- **"Suora ruskettuminen"**. UV-A-säteet ja myös osa näkyvästä valosta aikaansaa nopeamman ruskettumisen ilman punoitusta tai "palamista".

Solarium

Tämä solarium tuottaa pääasiassa UV-A-valoa mutta myös pienen määrän UV-B-valoa.

Siinä on muitakin tärkeitä ominaisuuksia, jotka tekevät kotona ruskettamisen miellyttäväksi ja käteväksi.

Tässä solariumissa käytetyt aurinkolamput antavat **valoa, lämpöä ja ultraviolettisäteitä**, aivan kuten aurinkokin. Lamput on sijoitettu siten, että koko vartalo ruskettuu tasaisesti, päästä varpaisiin asti.

Käytön helpottamiseksi ja samalla turvallisuuden varmistamiseksi (jos vaikkapa sattuisit nukahtamaan) laitteessa on 30 minuutin automaattikatkaisin. Solariumiakaan, kuten aurinkoa, ei ole viisasta ottaa liian paljon kerralla. (Katso osaa "UV ja terveys".)

UV ja terveys

Liika altistuminen UV-valolle (auringosta tai solariumista) saattaa johtaa ihon palamiseen.

Monien muiden tekijöiden ohella, esim. liika auringonotto, myös solariumin väärä ja liiallinen käyttö lisäävät iho- ja silmäsairauksien riskiä.

Toisaalta altistuksen laatu, voimakkuus ja kesto sekä toisaalta yksilöllinen herkkyys ratkaisevat, missä määrin näitä vaikutuksia ilmenee.

Samalla kun iho ja silmät altistuvat UV-valolle enemmän,

kasvaa riski saada esim. sarveiskalvon ja/tai sidekalvon tulehduksia, verkkokalvovammoja, kaihia, ihon ennenaikaista vanhenemista ja ihokasvaimia.

Tietyt lääkkeet ja kosmeettiset aineet lisäävät herkkyttä UV-valolle.

Tämän takia on erittäin tärkeää

- noudattaa kohdissa "Tärkeää" ja "Ruskettaminen: Kuinka usein? Kuinka kauan?" annettuja ohjeita;
- valita oikea ruskettamisetaisyys, eli 20 cm;
- ettei vuosittaista enimmäistuntimäärää ylitetä (ks. "Ruskettaminen: Kuinka usein? Kuinka kauan?");
- käyttää mukana olevia suojalaseja aina ruskettamisen aikana.

Ruskettaminen: Kuinka usein? Kuinka kauan?

Voit ottaa UV-solariumia **yhden kerran päivässä 5-10 päivän aikana**. Anna kahden ensimmäisen kerran välillä kulua vähintään 48 tuntia.

Tällaisen ruskettamisjakson jälkeen on hyvä antaa **iholle lepotauko**.

Noin **kuukauden** kuluttua iho on menettänyt suuren osan rusketuksesta. Silloin voit aloittaa uuden ruskettamisjakson.

Toisaalta tällaisen ruskettamisjakson jälkeen on myös mahdollista säilyttää rusketus jatkamalla solariumin ottoa **kerran tai kaksi viikossa**.

Pitä kuitenkin aina huoli, **ettet ylitä ruskettamisen vuosittaista enimmäistuntimäärää**.

(Tälle solariumille enimmäismäärä on **28 tuntia (= 1680 minuuttia)**.)

Esimerkki:

Kuvittele ottavasi UV-solariumia **10 päivän** ajan: **11 minuuttia ensimmäisenä päivänä ja yhdeksällä seuraavalla kerralla 24 minuuttia**.

Koko ruskettamisjakso käsittää silloin (1 x 11 minuuttia) + (9 x 24 minuuttia) = **227 minuuttia**.

(Vuoden aikana voit pitää **seitsemän tällaista ruskettamisjaksoa**. (Sillä 7 x 227 minuuttia = 1589 minuuttia.)

Taulukon mukaan **ensimmäisellä kerralla** UV-solariumia **otetaan aina 11 minuuttia**. Tämä ei riipu ihon herkkyydestä.

Ruskettamisaika minuutteina	1. päivä	väh. 48 tunnin väli	2. päivä	3. päivä	4. päivä	5. päivä	6. päivä	7. päivä	8. päivä	9. päivä	10. päivä
- herkkä iho:	11		15	15	15	15	15	15	15	15	15
- normaali iho:	11		20-25	20-25	20-25	20-25	20-25	20-25	20-25	20-25	20-25
-kestävä iho:	11		25-30	25-30	25-30	25-30	25-30	25-30	25-30	25-30	25-30

Jos ruskettamisajat tuntuvat liian pitkiltä (esim. iho alkaa kiristää ja aristaa solariuminoton jälkeen), on syytä lyhentää aikoja esim. 5 minuuttia.

Laitteen osat (kuva 1, sivu 3)

- A Penkkisolariumin loistelamput** (Cleo Effect 90 W) ja sytyttimet (S 11)
- B Paneelisolariumin loistelamput** (Cleo Effect 90 W) ja sytyttimet (S 11)
- C Aurinkolamppu** (vain malli HB 577) kasvojen lisäruskettamiseen, ja
- D Kasvo-osan kytkimet** (vain malli HB 577)
 - o = kasvo-osan toiminta katkaistu
 - I ja I = 70 % täyستهosta.
 - I ja II = täyستهo.
- E Päätysuojukset**
- F Liitosjohto**
- G Aikakytkin**
- H Jalustan jalat**
- I Jalustan tangot**
- J Saranaosat (kaasujouset)**
- K Korkeudensäätöreiät**
- L Välijohdo** (penkistä paneeliin)
- M Tuulettimet**
- N Ilma-aukot**
- O Suojalevyt**
- P Muovinen suojakalvo**
- Q Suojalasit (2x)** (Tuotenumero HB 072/varaosanumero 4822 690 80147)
- R Pultit, mutterit, muovitapit ja suojatulpat, kuusiokoloruuvit**
- S Jakoavaimet, kuusiokoloruuvit**
- T Aikakytkimen teline**

Solariumin käyttöönotto

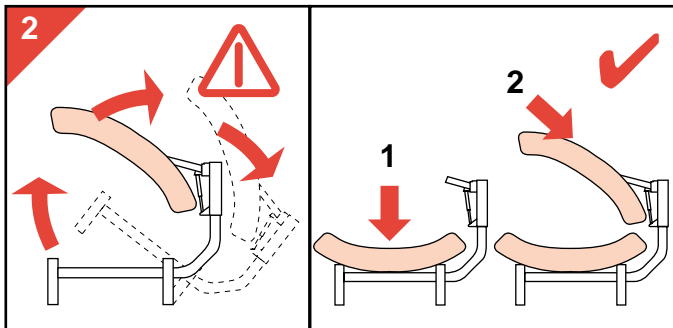

Solariumin kokoamiseen ja siirtelyyn tarvitset kaksi apulaista.

- Huomaa: laitteen vakauden takia on välttämätöntä **asentaa ensin penkkisolarium**. **Tämän jälkeen** asennetaan **paneelisolarium** (kuva 2). Kun purat laitteen, irrota ensin paneelisolarium ja vasta sitten penkkisolarium.
- Asennuksen aikana solariumin paino tietenkin kasvaa ja siten sen liikuteltavuus vaikeutuu. Kokoa laite mieluiten lopullisessa paikassaan. Jätä riittävästi tilaa solariumin sivuille (vähintään 50 cm) ja taakse (vähintään 30 cm).

Penkkisolarium

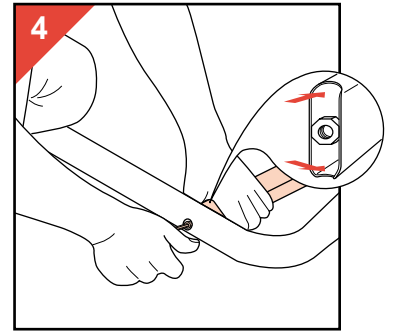
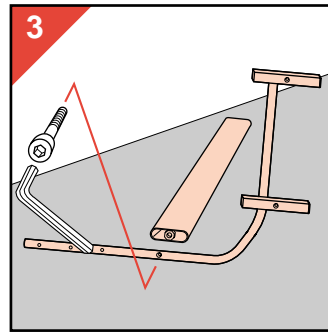

- Kokoa jalustan tangot käyttämällä kuusiokoloruuveja (kuvat 3-5). Älä kiristä liikaa.

- Muista asettaa tankojen suuremmat aukot ulospäin.
- Varmista, että lovettu tanko (kuva 3) ja loveton tanko (kuva 5) menevät oikein päin.

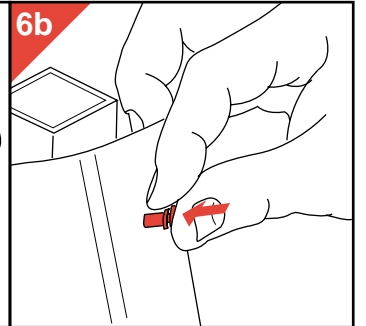
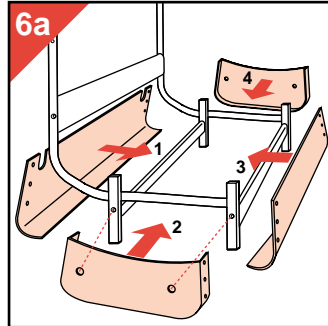
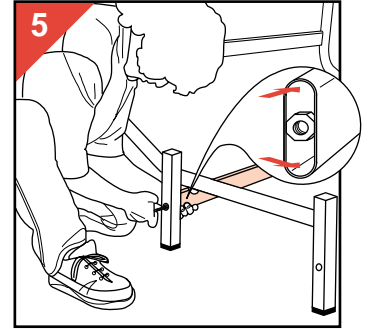

- Kiinnitä suojalevyt jalustan ympärille (kuva 6a) käyttämällä muovitappeja (kuva 6b). Huomaa oikea kiinnitysjärjestys.
- Päätylevyjien (2, 4) tulee peittää etu- ja takalevyn (1, 3) päät. Aseta päätylevyjien tapit jalusta aukkoihin.
- Suojalevyjen tarkoitus on pelkästään tehdä jalusta kauniimman näköiseksi.

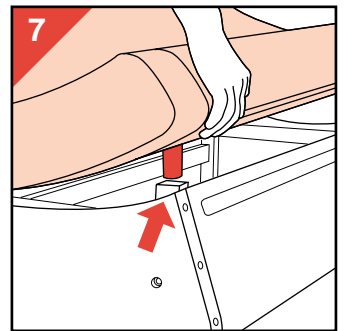

- Aseta penkkisolarium varovasti jalustan päälle. Työnnä jalat vastaaviin reikiin (kuva 7).
- Huomaa: välijohto tulee olla takana. Varmista että tangot menevät vastaaviin reikiin (kuva 7).
- Kiinnitä aikakytkimen teline jalustan tankoon penkin pääpuolelle (kuva 8).

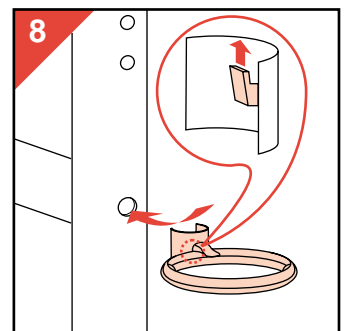

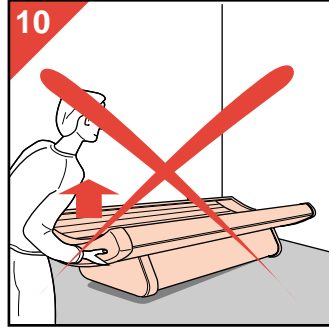

- Huomio! Liikuttelke penkkisolariumia vain työntämällä jalustaa ja/tai nostamalla vain hieman irti lattiasta (kuva 9). Älä yritä nostaa tai kallistaa penkkisolariumia niin kuin kuvassa 10 näytetään! Jalusta saattaa irrota.

Paneelisolarium

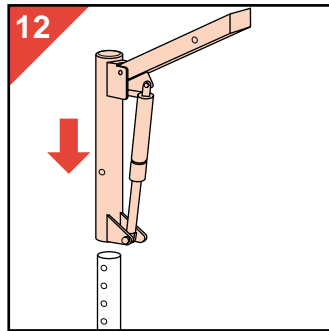
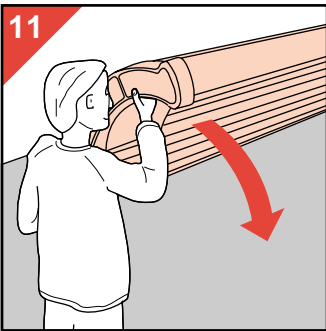

- Aseta paneelisolarium lattialle lamput alaspäin (kuva 11).
- Kiinnitä kaksi kaasujousilla varustettua saranaosaa jalustan tankoihin (kuva 12).

- Jalustan tankojen neljän asennusreiän avulla voit säätää penkki- ja paneelisolariumin välin sopivaksi. Asennusreikien väli on 2½ cm (kuva 13). Aluksi kannattaa valita keskikorkeus (esim. toinen asennusreikä). Valitse kummaltakin puolelta sama reikä. Kierrä kokeeksi kaksi pulttia kiinni käsin.

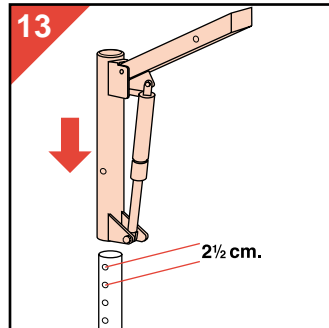

- Nosta paneelisolarium lattialta.

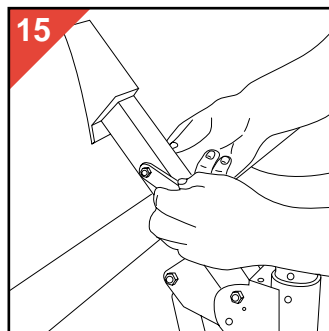
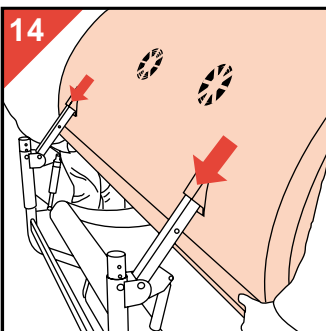

- Kiinnitä paneelisolarium juuri asentamiisi saranaoihin (kuva 14-15).

- Laita aikakytin (joka on kiinni paneelisolariumissa) telineeseen (kuva 16).

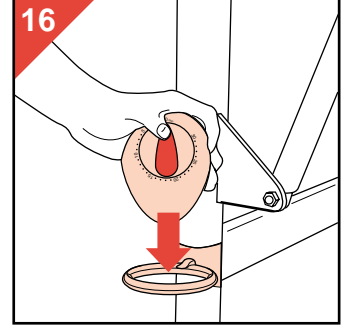

Korkeuden säätö

- Asetu makaamaan penkkisolariumille.
- Pitele tätä ohjekirjasta kuvassa 17 näytetyllä tavalla. Voit käyttää tämän ohjekirjasein mitta (kuva 3) vartalon ja paneelisolariumin välin määrittämiseen. Välin tulee olla vähintään 20 cm.

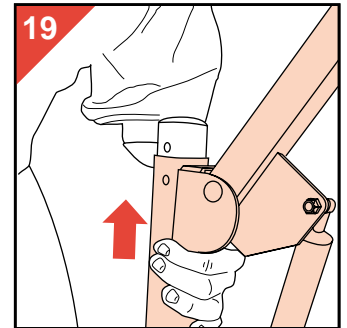
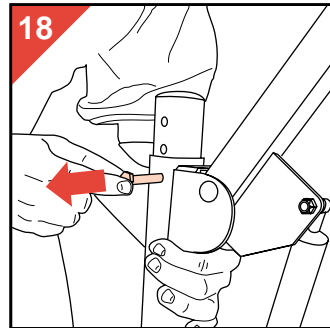
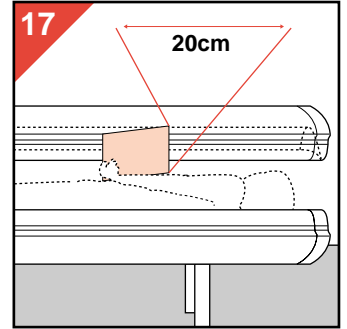

- Tarvittaessa voit siirtää solariumin ylempiin tai alempiin asennusreikiin (kuvat 18-20).
- Huomaa: Jos solariumia käyttää useampi henkilö, käytä ylimpiä mahdollisia asennusreikiä.
- Laita muovitulpat esiin jäävien pulttien ja mutterien päälle.
- Poista suojailevyn muovikalvo (kuvat 21).

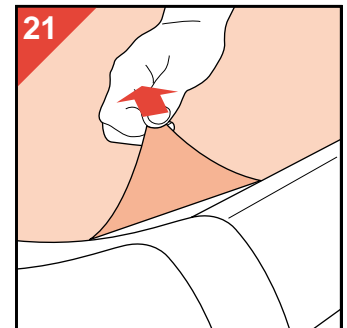
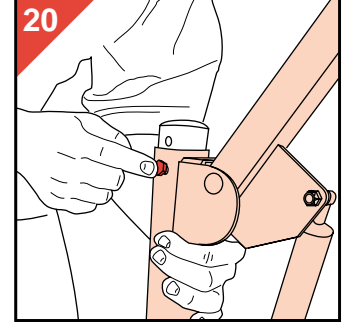

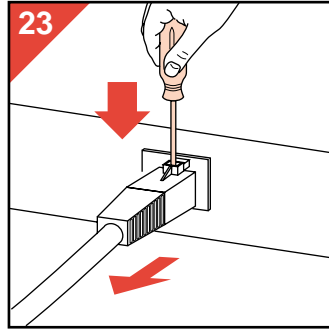
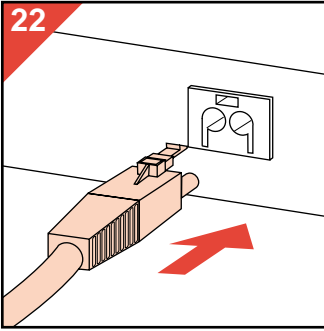

- Yhdistä välivohto paneelisolariumiin (kuva 22). (Irrotus: kuva 23.)
- Yhdistä pistotulppa pistorasiaan.

Käyttö

- Aseta ruskettamisaika aikakyttimeen (kuvat 24). (Katso tämän käyttöohjeen taulukkoa ja omia muistiinpanojasi.)
- Laita mukana olevat suojalasit silmillesi.

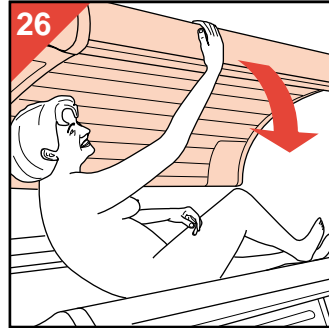
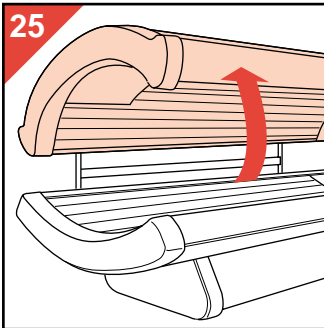
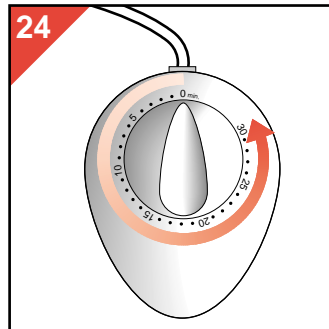

- Työnnä paneelisolariumia taakse (kuva 25), niin että pääset helposti asettumaan penkkisolariumille (kuvat 26). (Mallissa HB 576 pääpuoli on oikealla; mallissa HB 577 tämä on vasemmalla.)
- Asetuttuasi penkkisolariumille vedä paneelisolarium vaaka-asentoon (kuva 27).
- Kun asetettu aika on kulunut loppuun, lamput sammuvat automaattisesti.

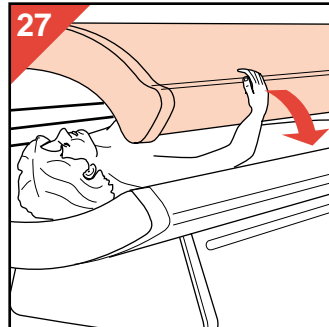

Puhdistus

- Irrota pistotulppa pistorasiasta ja anna solariumin jäähtyä ennen puhdistusta.
- Pyyhi solariumin ulkovaippa kostealla liinalla. Pidä huoli, ettei laitteen sisään pääse valumaan vettä.
- Älä käytä naarmuttavia tai syövyttäviä puhdistusvälineitä.
- **Älä käytä alkoholia, metyylialkoholia, bensiiniä tai asetonia sisältäviä aineita suojalevyjen puhdistamiseen, ne voivat vahingoittaa pysyvästi.**

Loistelamppujen ja/tai sytyttimien vaihto

Aikaa myöten (tavallisessa perheikäytössä vasta vuosien kuluttua) loistelamppujen teho vähitellen laskee. Tällöin voit pidentää ruskettamisaikoja tai vaihdattaa loistelamput.

- Vaihdata loistelamput ja sytyttimet Philips Kodinkoneiden valtuuttamassa huollossa; vaihdatta tilalle vain alkuperäiset varaosat. Liike pystyy myös huolehtimaan vanhoista lamputa asianmukaisella tavalla. Kasvojen ruskettamiseen käytettävän HPA-lampun (mallissa HB 577) saa vaihtaa vain valtuutettu huolto.



Paneeli- ja penkkisolariumin lamput sisältävät ympäristölle haitallisia aineita. Vanhat lamput tulisi erotella tavallisesta kotitalousjätteestä ja toimittaa asianmukaiseen keräyspisteeseen.

Oikeus muutoksiin varataan.

Eikö solarium toimi toivotulla tavalla?

Jos solarium ei toimi toivotulla tavalla, siinä voi olla vika. Ota tarvittaessa yhteys myyjään tai Philips Kodinkoneiden valtuuttamaan huoltoon.

Joskus voit itse ratkaista ongelman, jos laitteen asennuksessa tai käytössä on ollut vikaa. Tarkista seuraavat seikat ennen yhteydenottoa huoltoon.

Ongelma	Mahdollinen syy
<ul style="list-style-type: none">Solariumin virta ei kytkeydy.	<ul style="list-style-type: none">Liitosjohto ei ole pistorasiassa.Pistorasiaan ei tule virtaa. (Tarkista jonkin muun laitteen avulla.)Aikakytkin on asettamatta.
<ul style="list-style-type: none">Solariumin käyttö polttaa sulakkeen.	<ul style="list-style-type: none">Tarkista solariumin yhdistämiseen käytetyn pistorasian sulake. Sulakkeen tulee kestää vähintään 16 A:n virta.
<ul style="list-style-type: none">Rusketus ei vastaa odotuksiasi.	<ul style="list-style-type: none">Käytetty jatkojohto on liian pitkä, kiertynyt mutkalle ja/tai ei anna riittävää tehoa. Kysy neuvoa myyjältä. Emme yleensä suosittele jatkojohdon käyttämistä.Käyttämäsi ruskettamisohjelma ei ehkä ole ihollesi paras mahdollinen.Ruskettamisetaisyys on ilmoitettua pidempi.Kun lamppuja on käytetty pitkän aikaa, niiden UV-teho laskee. (Normaalissa käytössä vasta vuosien kuluttua.) Tätä vaikutusta voi vähentää valitsemalla pidemmät ruskettamisajat tai vaihdattamalla lamput.

